



THERMOSTATIC SHOWER Series
INSTALLATION GUIDE
Guide d'installation des séries
de douches thermostatiques

A-9(YF)

A



B



C



D



CONTENT

m Installation condition	1
■ A /B Luxury 3-Function Thermostatic Shower System	2
c..... Double Shower 3-Function Thermostatic Shower System	9
■ D) Luxury 4-Function Thermostatic Shower System	
Care and Maintenance	25

Contenu

m Conditions d'installation _____	1
■ A /B Douche thermostatique deluxe à 3 fonctions System	2
c..... Douche double thermostatique à 3 fonctions System	
■ D Douche thermostatique deluxe à 4 fonctions System	17
Entretien et maintenance _____	25

◆ **Installation Condition**
 ◆ **Conditions d'installation**

1. Check the Accessories List to verify that all parts are complete in this package.
2. Do not disassemble the main body by yourself.
3. Connect inlet pipes to supply valves.
4. Make sure inlet pipes and supply valves have been installed and cleaned, with no impurities in the pipeline.
5. After installation, check all joints for leakages.
6. Do not leave the rain shower system exposed to a severely corrosive environment.

1. Consultez la liste des accessoires pour vérifier que toutes les pièces sont contenues dans cet emballage.

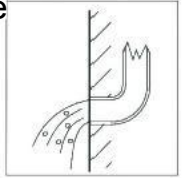

2. Ne démontez pas le corps principal par vous-même.
3. Raccordez les tuyaux d'entrée aux vannes d'alimentation.
4. Assurez-vous que les tuyaux d'entrée et les vannes d'alimentation ont été installés et nettoyés, sans impuretés dans la canalisation.
5. Après l'installation, vérifiez l'étanchéité de tous les joints.
6. Ne laissez pas le système de douche pluie exposé à un environnement fortement corrosif.

YOU MAY NEED:
VOUS POURRIEZ AVOIR BESOIN:

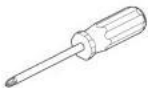

◆ **Luxury 3-Function Thermostatic Shower System**

Model:A

Accessories List

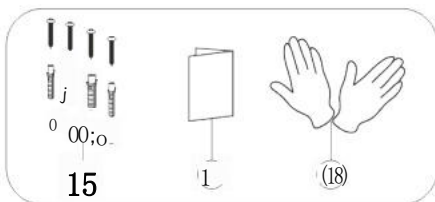
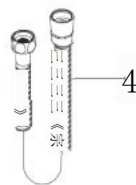
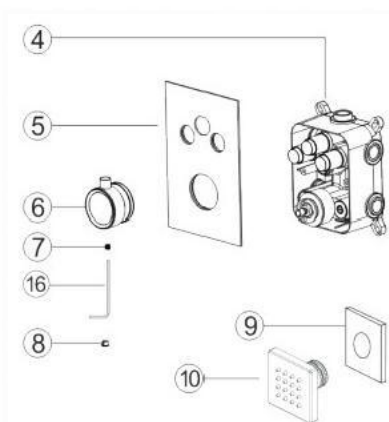
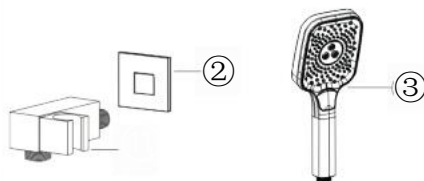
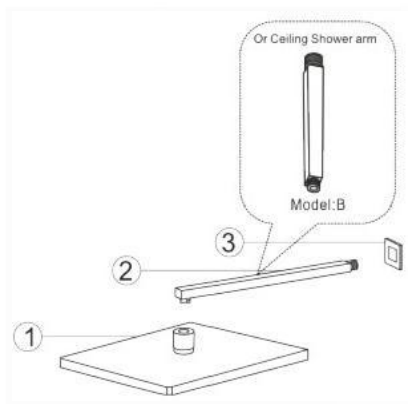

No.	Part name	Qty	No.	Part name	Qty
1	Shower head	1	11	Hand shower holder	1
2	Shower arm	1	12	Holder cover	1
3	Shower arm cover	1	13	Hand shower	1
4	Main body	1	14	Shower hose	1
5	Pane	1	15	Main body spare parts	4
6	Handle	1	16	Handle wrench	1
7	Handle screw	1	17	Instruction manual	1
8	Handle cap	1	18	Gloves	2
9	Body jet cover	6			
10	Body jet	6			

◆ Douche thermostatique de luxe à 3 fonctions System

Modèle:A

Liste des accessoires

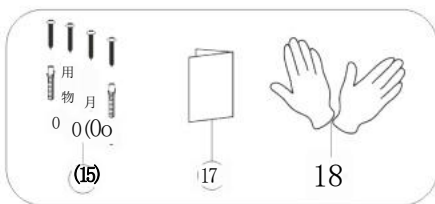
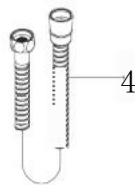
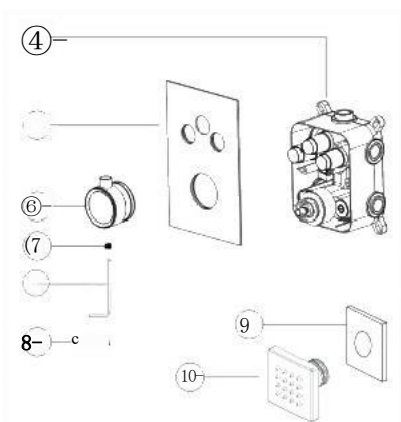
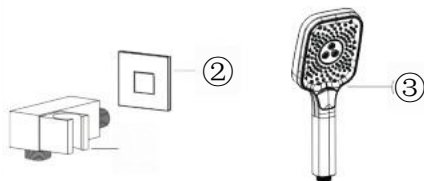
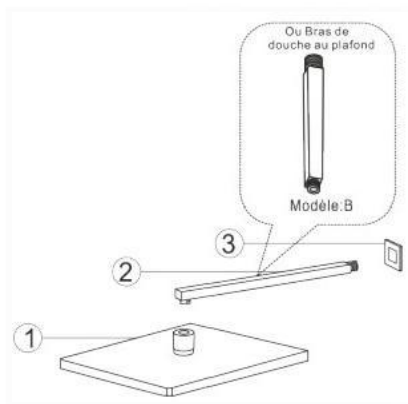

Non.	Nom de la pièce	Qté	Non.	Nom de la pièce	Qté
1	Pomme de douche	1	11	Support de douche à main	1
2	Bras de douche	1	12	Couvercle du support	1
3	Couvre-bras de douche	1	13	Douchette à main	1
4	Corps principal	1	14	Flexible de douche	1
5	Panneau	1	15	Pieces detachées du corps pincipal	4
6	Poignée	1	16	Clé à molette	1
7	Vis de la poignée	1	17	Manuel d'instruction	1
8	Capuchon de poignée	1	18	Gants	2
9	Cache-jet du corps	6			
10	Jet de corps	6			

◆ Essential Dimensions & Water Pipe Line
 ◆ Dimensions essentielles et conduite d'eau

Step 1

Étape 1

Unit: mm/inch
 Unité: mm/pouce

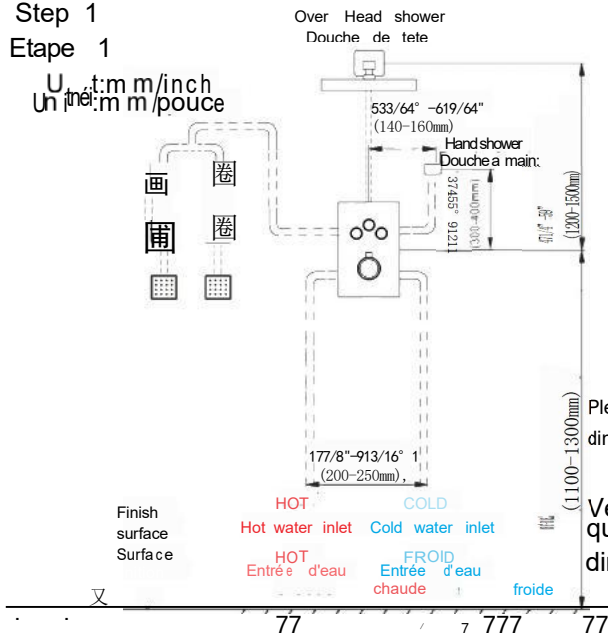

Please refer to above for height dimensions of shower installation.

Veillez vous référer à ce qui précède pour les dimensions en hauteur de l'installation de la

Step 2
 Étape 2

Unit: mm/inch
 Unité: mm/pouce

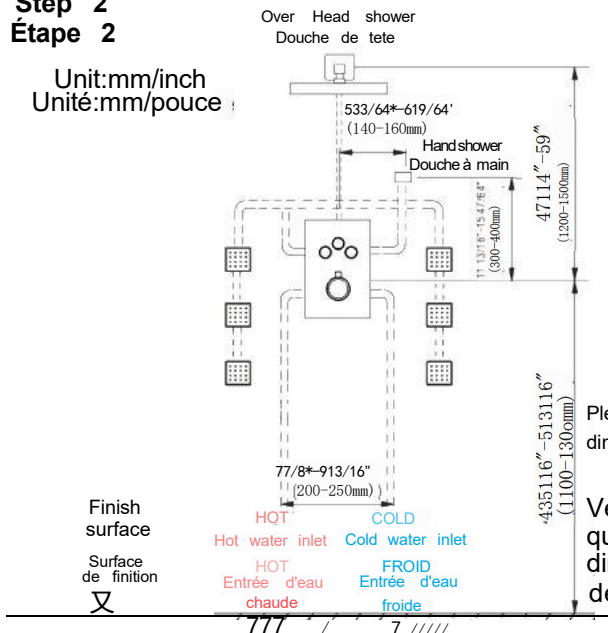

Please refer to above for height dimensions of shower installation.

Veillez vous référer à ce qui précède pour les dimensions en hauteur de l'installation de la douche.

◆ Installation Depth Of Shower Arm & shower holder & body Jet Profondeur d'installation du bras de douche et du support de douche et du jet de corps

Unit: mm/inch
Unité : mm/pouce

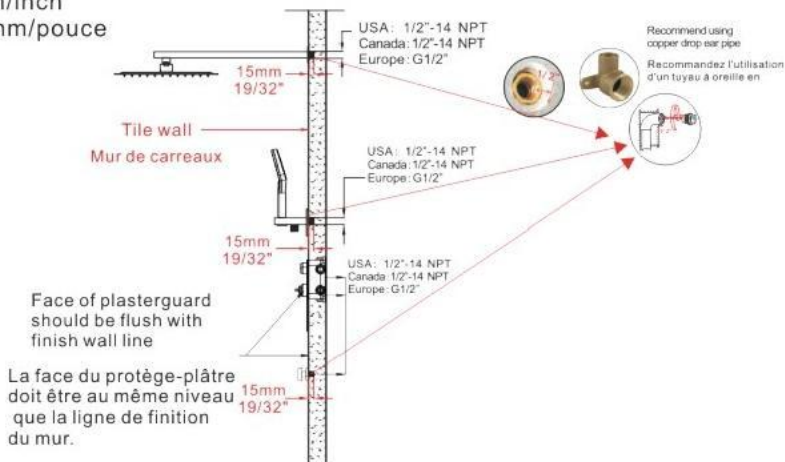

The installation depth of shower arm & shower holder & body jet can't over 19/32" (15mm) so the thickness of tile must be calculated before installation. La profondeur d'installation du bras de douche, du support de douche et du jet de corps ne doit pas dépasser 15 mm (19/32"). L'épaisseur du carrelage doit donc être calculée avant l'installation.

• Installation Depth of Main Body ◆ Profondeur d'installation du corps principal

All buttons can be turned on at the same time and they could be turned on separately too. Tous les boutons peuvent être actifs en même temps et ils peuvent aussi être actifs séparément.

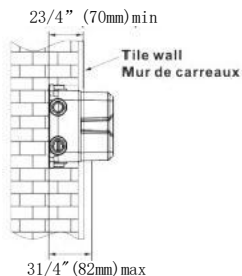
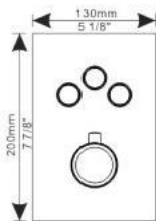

Notice: 1. The installation depth of main body should be no less than 23/4" (70mm) and no more than 31/4" (82mm), including the thickness of tile. Otherwise, the panel cannot be installed.

2. The opening size of ceramic tile shall be smaller than the panel size

Remarque: 1. La profondeur d'installation du corps principal ne doit pas être inférieure à 70mm (23/4") ni supérieure à 82 mm (31/4"), y compris l'épaisseur des carreaux, sinon le panneau ne pourra pas être installé.

2. La taille de l'ouverture des carreaux de céramique doit être inférieure à celle du panneau.

◆ Main Body Connecting Pipe Schematic Diagram

◆ Schéma de la conduite de raccordement du corps principal

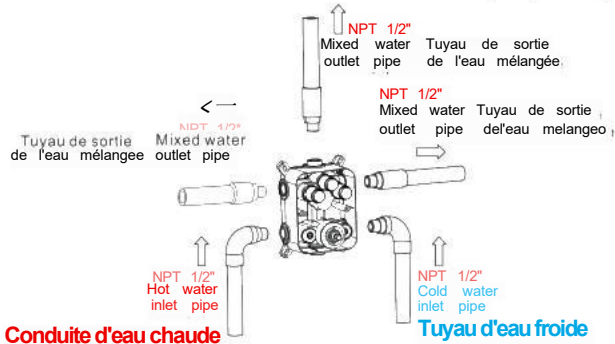

1. Connect the water pipes as illustrations. Please make sure the mark **t** is facing upward.
2. Before tiling, turn on the water and pull the shower handle to check for leakages.

!Warning: must install hot water and cold water inlet strictly as instructions.

1. Connectez les tuyaux d'eau comme indiqué sur les illustrations. Veillez à ce que la marque soit orientée vers le haut.
2. Avant de poser le carrelage, ouvrez l'eau et tirez sur la poignée de la douche pour vérifier l'absence de fuites.

! Attention: il faut installer les arrivées d'eau chaude et d'eau froide en suivant strictement les instructions.

◆ Main Body valve installation

◆ Installation de la vanne du corps principal

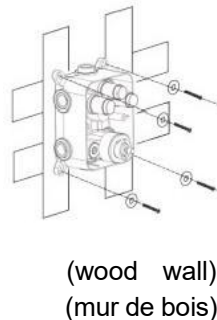
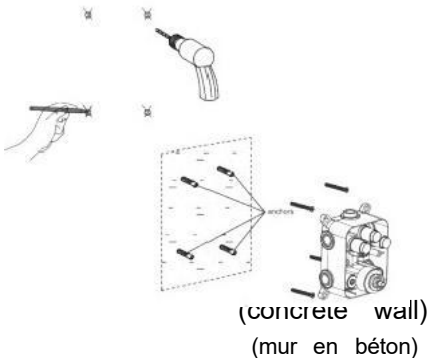

1. Make marks according to the size of the main body valve and then drill anchors into the wall (concrete wall)
2. Lock main body to wood directly with screws (wood wall)

▲ Please note that the level meter should be parallel with the wall, otherwise the panel cannot be installed.

1. Faites des marques en fonction de la taille de la valve du corps principal, puis percez des ancrages dans le mur (mur en béton).
 2. Verrouillez le corps principal au bois directement avec des vis (mur en bois).
- ▲ Veuillez noter que le compteur de niveau doit être parallèle au mur, sinon le panneau ne peut pas être installé.

◆ Main Body valve installation

◆ Installation de la vanne du corps principal

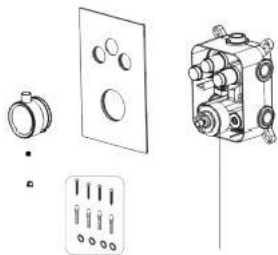

Do not remove the white wear ring
otherwise the handwheel will be damaged

Ne pas retirer l'anneau d'usure blanche,
sinon le volant sera endommagé.

Precautions for handwheel installation Précautions à prendre pour l'installation de la manivelle

※1. The line can't misplace, it should be kept in a line, otherwise the water temperature of 100F or 38°C will not be correct.

※1. La ligne ne peut pas égarer, il faut la garder dans une ligne, sinon la température de l'eau de 100F ou 38°C ne sera pas correcte.

※2. Please ensure that A Plastic locating ring and B handwheel locating pin kept in the same line with 100F or 38°C. Otherwise, the water temperature will be wrong.

※2. Veuillez vous assurer que l'anneau de positionnement en plastique A et la goupille déviant devant la main B garde dans la même ligne avec 100F ou 38°C. Otherwise, la température de l'eau sera faussée.

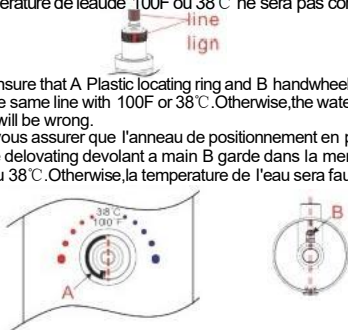

1. Use Valve gasket spare parts and to fixed Main body on the wall and then install Panel.
2. Please fix the main body to the wall remove the plastic protective cover and install panel water diverter screw and water diverter cap step by step.
3. Install the handle with the screw and handle cap.

1. Utilisez les pièces de rechange du joint de la valve pour fixer le corps principal sur le mur, puis installez le panneau.
2. Fixez le corps principal au mur, retirez le couvercle de protection en plastique et installez le vis de déviation de l'eau du panneau et le bouchon de déviation de l'eau étape par étape.
3. Ne pas trop serrer la pomme de douche. Il s'agit d'un raccord pivotant à 360°.

◆ Installation Of Rain Shower Head & Shower Arm

◆ Installation d'une pomme de douche à effet pluie et d'un bras de douche

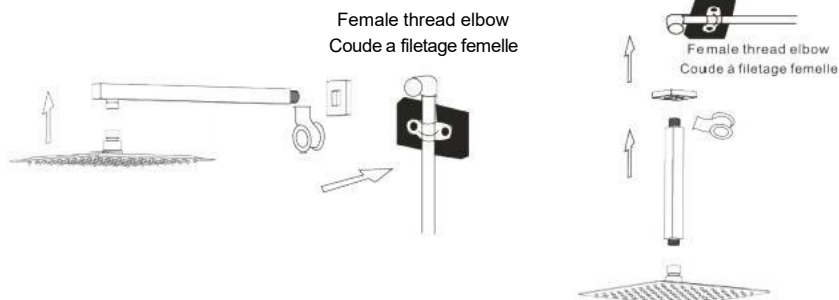

1. Connect shower arm with the cover before screwing arm into riser connection to prevent damage.

2. Fix shower head onto shower arm and apply tape to pipe threads on both ends.

3. Do not overtighten shower head. It is 360° swivel connection.

1. Connectez le bras de douche avec le couvercle avant de visser le bras dans la connexion de la colonne montante pour éviter tout dommage.

2. Fixez la pomme de douche sur le bras de douche et appliquez du ruban adhésif sur les filetages destinés aux deux extrémités.

3. Ne pas trop serrer la pomme de douche. Il s'agit d'un raccord pivotant à 360°.

Body Jets Installation

◆ Installation des jets de carrosserie

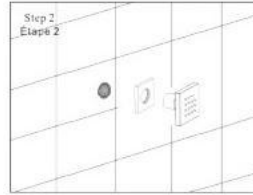
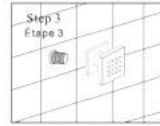
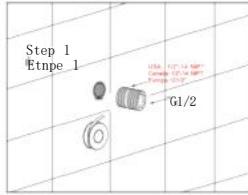

Step 1. Wrap the threaded pipe of NPT1/2 with Teflon tape and screw it into the wall.

Step 2. Cut off excess part with a saw

Step 3. Screw the massage body jet onto the wall.

Étape 1: Enveloppez le tuyau fileté de NPT1/2 avec du ruban teflon et vissez-le dans le mur.

Étape 2: coupez la partie excédentaire à l'aide d'une scie.

Étape 3. visser le jet de corps de massage sur le mur

◆ Hand Shower Holder Installation ◆ Installation du support de douche à main

Step 3
Étape 3

Step 2
Étape 2

Step 1
Étape

Step 4
Étape 4



Female thread elbow
Coude à filetage femelle

Rotate 180°

Rotation de 180°

Step 1. Screw the thread into the water pipe inside the wall.

Step 2. Screw the main body into the thread.

Step 3. Rotate and fix the body with the special-shaped wrench.

Step 4. Connect hand shower and the hose.

Étape 1. Vissez le filetage dans le tuyau d'eau à l'intérieur du mur.

Étape 2. Vissez le corps principal dans le filetage.

Étape 3. Tournez et fixez le corps avec la clé spéciale.

Étape 4. Raccordez la douchette et le tuyau.

◆ Luxury 3-Function Thermostatic Shower System

Model:C

Accessories List

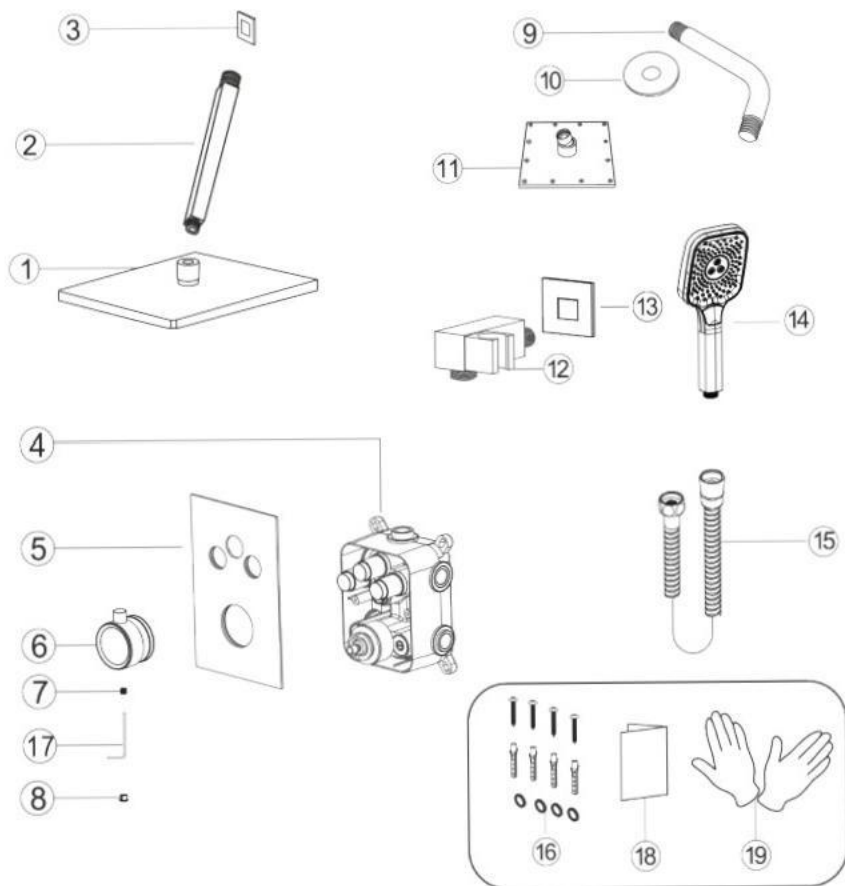

No.	Part name	Qty	No.	Part name	Qty
1	Shower head	1	11	6in Shower head	
2	Shower arm	1	12	Hand shower holder	1
3	Shower arm cover	1	13	Holder cover	1
4	Main body	1	14	Hand shower	1
5	Panel	1	15	Shower hose	1
6	Handle	1	16	Main body spare parts	4
7	Handle screw	1	17	Handle wrench	1
8	Handle cap	1	18	Instruction manual	1
9	Shower arm	1	19	Gloves	2
10	Shower arm cover	1			

◆ Douche thermostatique de luxe à 3 fonctions System

Modèle:C

Liste des accessoires

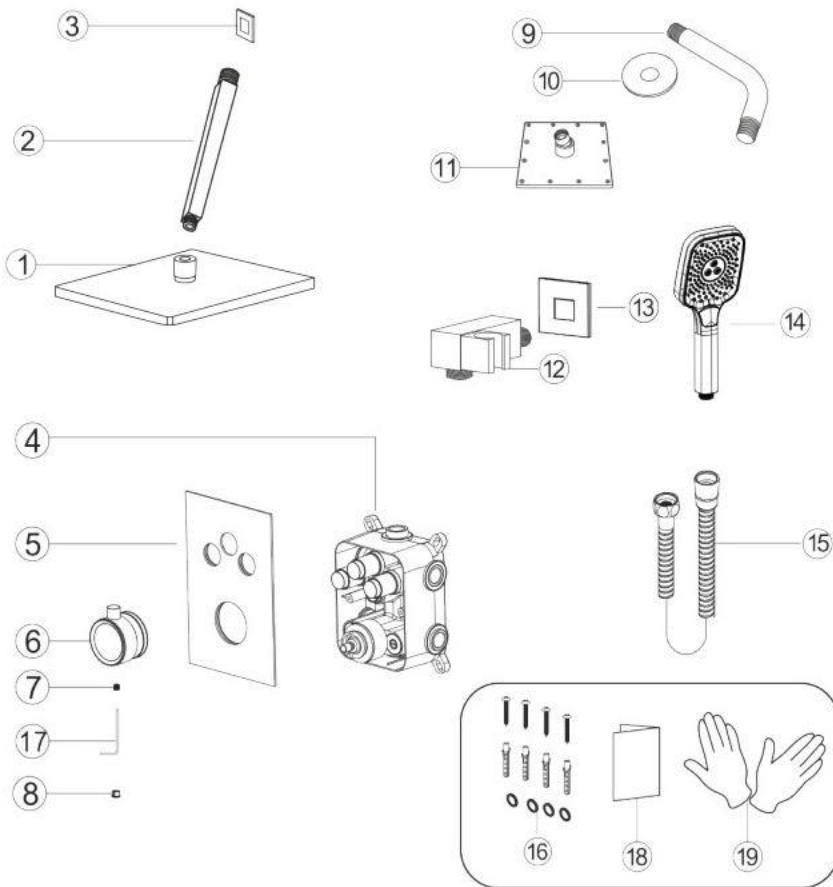

Non.	Nom de la pièce	Qté	Non.	Nom de la pièce	Qté
1	Pomme de douche	1	11	Pomme de douche 6in	1
2	Bras de douche	1	12	Support de douche à main	1
3	Couvre-bras de douche	1	13	Couvercle du support	1
4	Corps principal	1	14	Douchette à main	1
5	Panneau	1	15	Flexible de douche	1
6	Poignée	1	16	Pieces detachees du corps principal	4
7	Vis de la poignée	1	17	Clé à molette	1
8	Capuchon de poignée	1	18	Manuel d'instruction	1
9	Bras de douche	1	19	Gants	2
10	Couvre-bras de douche	1			

◆ **Essential Dimensions & Water Pipe Line**
 ◆ **Dimensions essentielles et conduite d'eau**

Unit:mm/inch
 Unité:mm/pouce

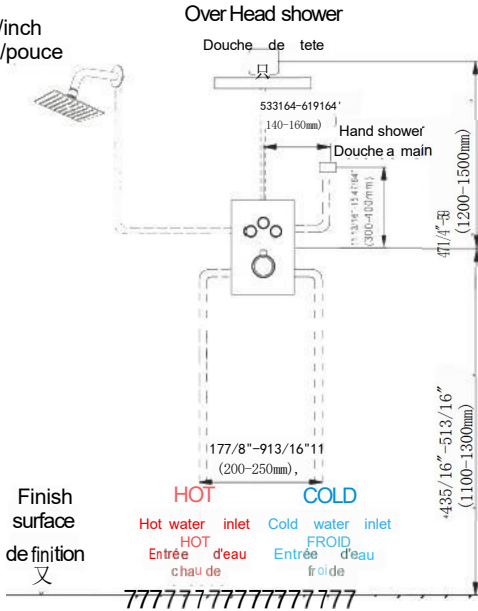

Please refer to above for height dimensions of shower installation.
 Veuillez vous référer à ce qui précède pour les dimensions en hauteur de l'installation de la douche.

◆ **Installation Depth Of Shower arm & shower Holder**
 ◆ **Profondeur d'installation du bras de douche et du support de douche**

Unit:mm/inch
 Unité:mm/pouce

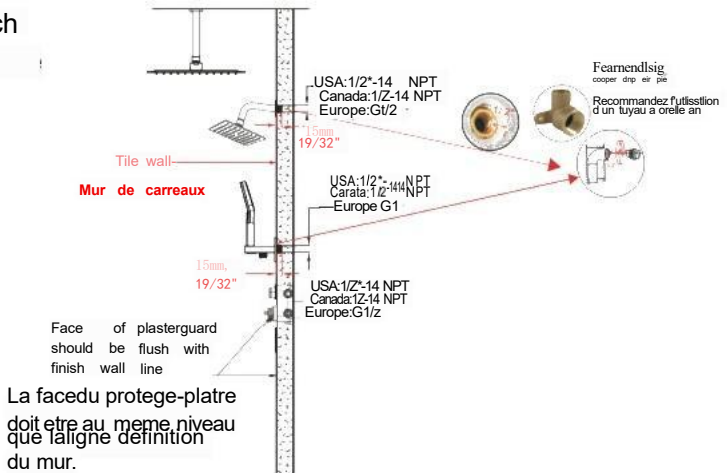

The installation depth of shower arm & shower holder can't over 19/32"(15mm)so the thickness of tile must be calculated before installation.
 La profondeur d'installation du bras de douche, du support de douche et du jet de corps ne doit pas dépasser 15 mm(19/32"). L'épaisseur du carrelage doit donc être calculée avant l'installation.

• **Installation Depth of Main Body**
 ◆ **Profondeur d'installation du corps principal**

All button can be turned on at the same time and they could be turned on separately too.
 Tous les boutons peuvent être activés en même temps et ils peuvent aussi être activés séparément.

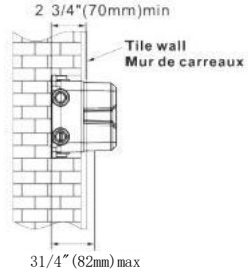
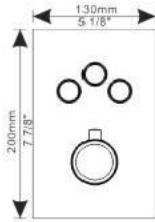

Notice: 1. The installation depth of main body should be no less than 2 3/4" (70mm) and no more than 3 1/4" (82mm), including the thickness of tile. Otherwise, the panel cannot be installed.

2. The opening size of ceramic tile shall be smaller than the panel size

Remarque: 1. la profondeur d'installation du corps principal ne doit pas être inférieure à 70mm (2 3/4") ni supérieure à 82 mm (3 1/4"), y compris l'épaisseur des carreaux, sinon le panneau ne pourra pas être installé.

2. La taille de l'ouverture des carreaux de céramique doit être inférieure à celle du panneau.

◆ **Main Body Connecting Pipe Schematic Diagram**
 ◆ **Schéma de la conduite de raccordement du corps principal**

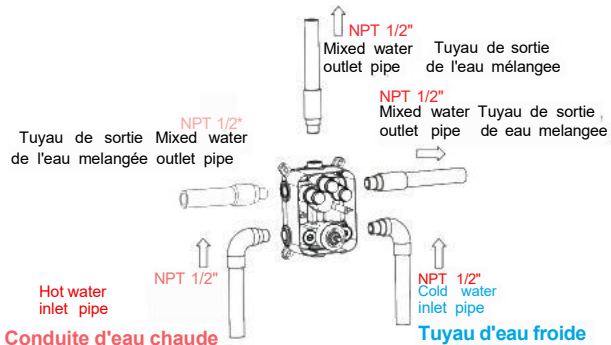

1. Connect the water pipes as illustrations. Please make sure the mark is facing upward.
2. Before tiling, turn on the water and pull the shower handle to check for leakages.

!Warning: must install hot water and cold water inlet strictly as instructions.

1. Connectez les tuyaux d'eau comme indiqué sur les illustrations. Veillez à ce que la marque soit orientée vers le haut.
2. Avant de poser le carrelage, ouvrez l'eau et tirez sur la poignée de la douche pour vérifier l'absence de fuites.

Attention: il faut installer les arrivées d'eau chaude et d'eau froide en suivant strictement les instructions.

◆ **Main Body valve installation**
 ◆ **Installation de la vanne du corps principal**

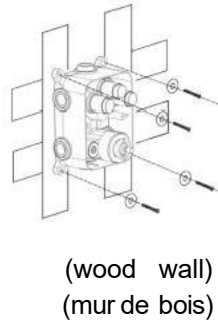
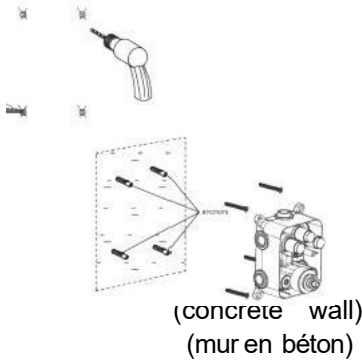

1. Make marks according to the size of the main body valve and then drill anchors into the wall (concrete wall)
 2. Lock main body to wood directly with screws (wood wall)
- ▲ Please note that the level meter should be parallel with the wall, otherwise the panel cannot be installed.
1. Faites des marques en fonction de la taille de la valve du corps principal, puis percez des ancrages dans le mur (mur en béton).
 2. Verrouillez le corps principal au bois directement avec des vis (mur en bois).
- ▲ Veuillez noter que le compteur de niveau doit être parallèle au mur, sinon le panneau ne peut pas être installé.

◆ **Main Body valve installation**
 ◆ **Installation de la vanne du corps principal**

Precautions for handwheel installation
Précautions à prendre pour l'installation de la manivelle

- ※1. The line can't misplace, it should be kept in a line, otherwise the water temperature of 100°F or 38°C will not be correct.
 ※1. La ligne ne peut pas égarer, il faut la garder dans une ligne, sinon la température de l'eau de 100°F ou 38°C ne sera pas correcte.



- ※2. Please ensure that A Plastic locating ring and B handwheel locating pin kept in the same line with 100°F or 38°C. Otherwise, the water temperature will be wrong.
 ※2. Veuillez vous assurer que l'anneau de positionnement en plastique A et l'agouille déviant devant un main B gardé dans la même ligne avec 100°F ou 38°C. Otherwise, la température de l'eau sera fausse."

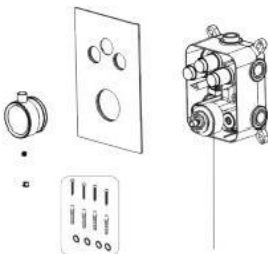

Do not remove the white wear ring otherwise the handwheel will be damaged

Ne pas retirer l'anneau d'usure blanche, sinon le volant sera endommagé.

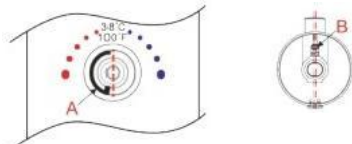

1. Use Valve gasket spare parts and to fixed Main body on the wall and then install Panel.
 2. Please fix the main body to the wall remove the plastic protective cover and install panel water diverter screw and water diverter cap step by step.
 3. Install the handle with the screw and handle cap.
1. Utilisez les pièces de rechange du joint de la valve pour fixer le corps principal sur le mur, puis installez le panneau.
 2. Fixez le corps principal au mur, retirez le couvercle de protection en plastique et installez la vis de déviation de l'eau du panneau et le bouchon de déviation de l'eau étape par étape.
 3. Ne pas trop serrer la pomme de douche. Il s'agit d'un raccord pivotant à 360°.

Body Jets Installation

◆ Installation des jets de carrosserie

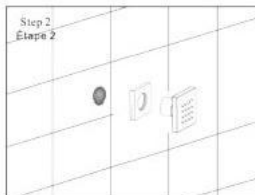
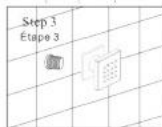
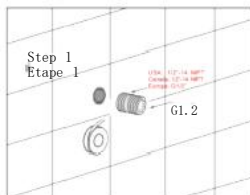

Step 1. Wrap the threaded pipe of NPT1/2 with Teflon tape and screw it into the wall.

Step 2. Cut off excess part with a saw

Step 3. Screw the massage body jet onto the wall.

Étape 1: Enveloppez le tuyau fileté de NPT1/2 avec du ruban téflon et vissez-le

dans le mur

Étape 2: coupez la partie excédentaire à l'aide d'une scie.

Étape 3. visser le jet de corps de massage sur le mur

◆ Hand Shower Holder Installation

◆ Installation du support de douche à main

Step 3
Étape 3

Step 2
Étape 2

Step 1
Étape

Step 4
Étape 4



Female thread elbow
Coude à filetage femelle

Rotate 180°

Step 1. Screw the thread into the water pipe inside the wall.

Step 2. Screw the main body into the thread.

Step 3. Rotate and fix the body with the special-shaped wrench.

Step 4. Connect hand shower and the hose.

Étape 1. Vissez le filetage dans le tuyau d'eau à l'intérieur du mur.

Étape 2. Vissez le corps principal dans le filetage.

Étape 3. Tournez et fixez le corps avec la clé spéciale.

Étape 4. Raccordez la douchette et le tuyau.

◆ Installation Of Rain Shower Head & Shower Arm

◆ Installation des jets de carrosserie

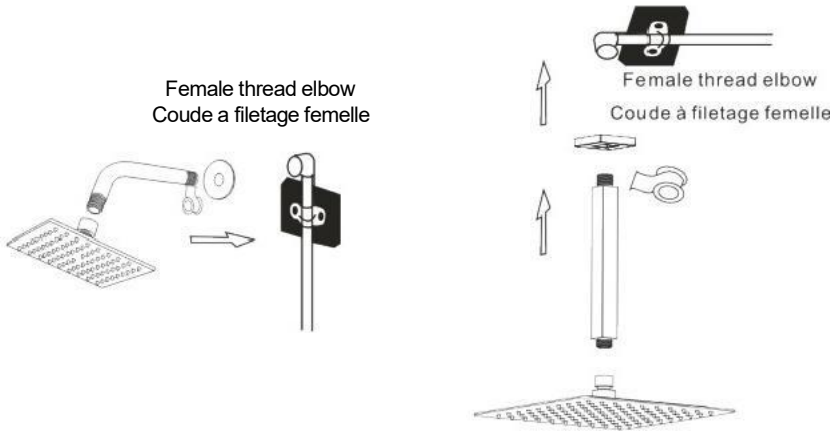

1. Connect shower arm with the cover before screwing arm into riser connection to prevent damage.
2. Fix shower head onto shower arm and apply tape to pipe threads on both ends.
3. Do not overtighten shower head. It is 360° swivel connection.

1. Connectez le bras de douche avec le couvercle avant de visser le bras dans la connexion de la colonne montante pour éviter tout dommage.
2. Fixez la pomme de douche sur le bras de douche et appliquez du ruban adhésif sur les filetages des tuyaux aux deux extrémités.
3. Ne pas trop serrer la pomme de douche. Il s'agit d'un raccord pivotant à 360°.

◆ Luxury 4-Function Thermostatic Shower System

Model:D

Accessories List

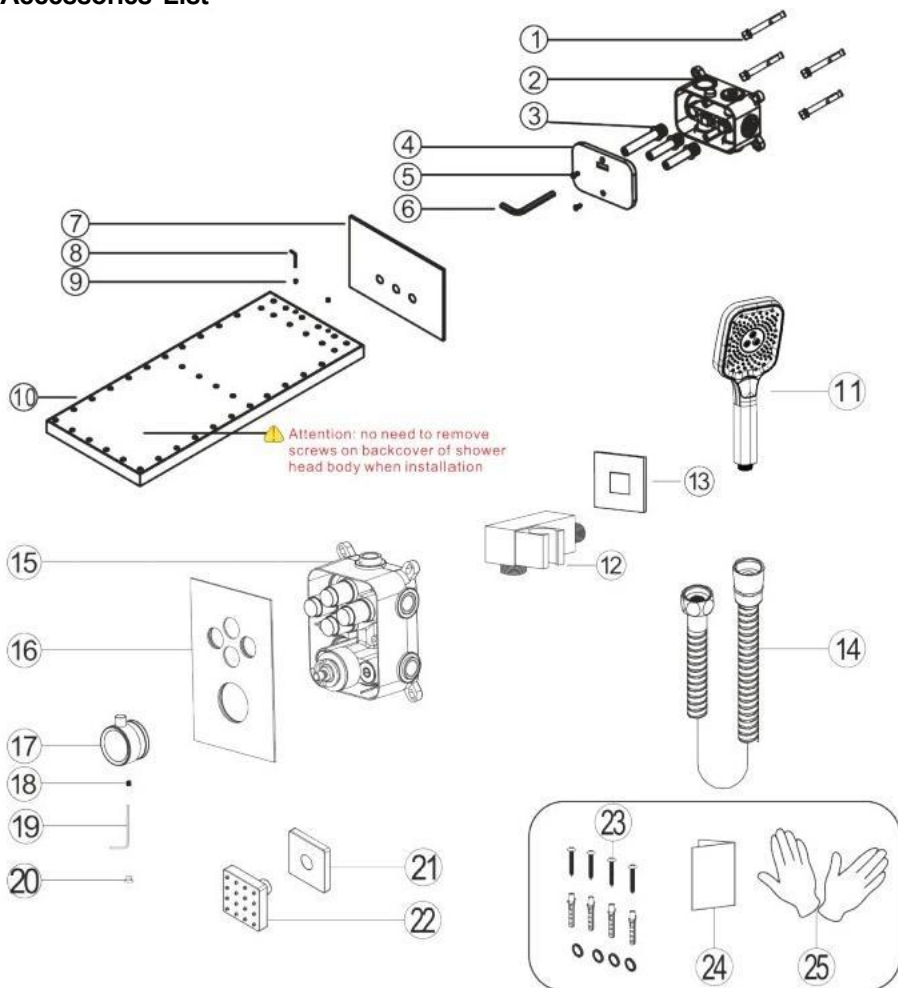

No	Part name	Qty	No	Part name	Qty	No	Part name	Qty
1	Expansion screws	4	10	Shower head body	1	19	Handle wrench	1
2	Inwall box	1	11	Shower hand	1	20	Handle cap	1
3	Waterinlet	3	12	Hand show holer	2		Body jet cover	6
4	Cover	1	13	Holder cover	1	22	Body jet	6
5	Screw	2	14	Shower hose		23	Main body spare parts	4
6	S8 Allen key	1	15	Main body		24	Instruction manual	1
7	Flange	1	16	Panel	1	25	Gloves	2
8	Allen key 2.5	1	17	Handle	1			
9	M4 screw	2	18	Handle screw	1			

◆ Douche thermostatique de luxe à 4 fonctions

Modèle:D

Liste des accessoires

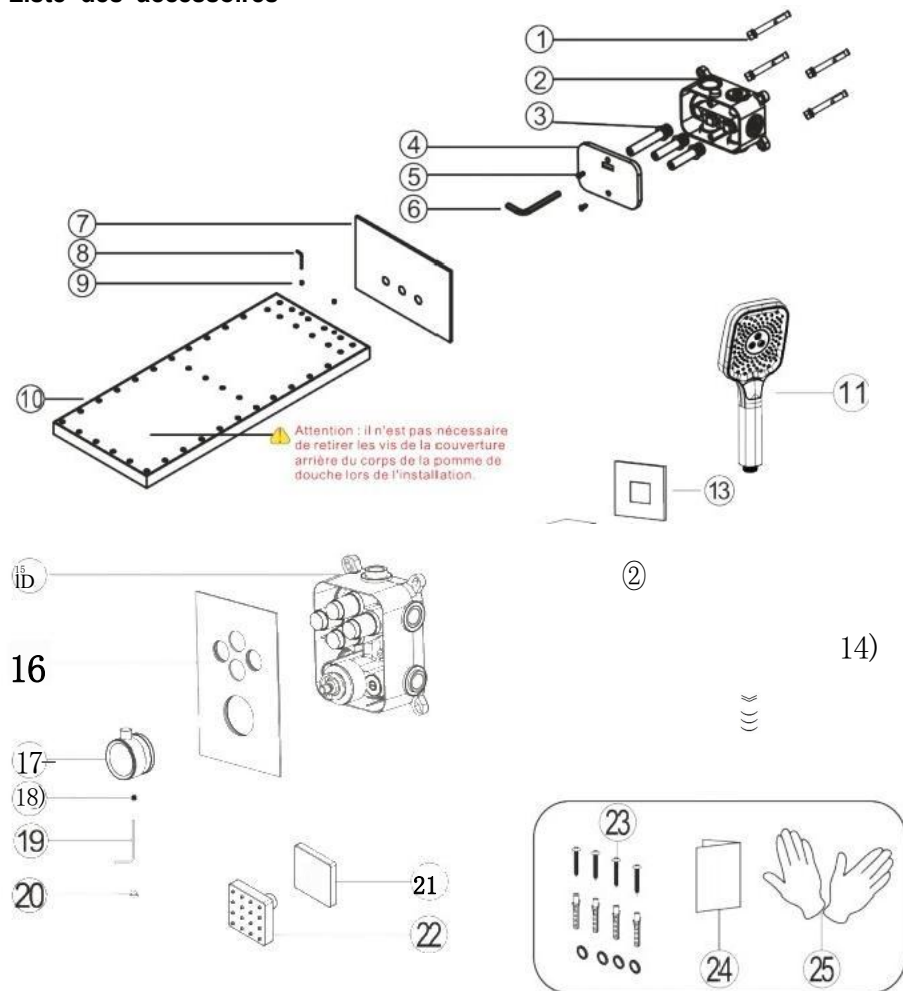

Non	Nom de la pièce	Qté	Non	Nom de la pièce	Qté	Non	Nom de la pièce	Qté
1	Vis d'expansion	4	10	Cops de la pomme de douche	1	19	Douchette à main	1
2	Boîte d'encastrement	1	11	Douchette à main	1	20	Capuchon de poignée	1
3	Entrée de l'eau	3	12	Support de douche à main	1	21	Cache-jet du corps	6
4	Couverture	1	13	Couvercle du support	1	22	Jet de corps	6
5	Vis	2	14	Flexible de douche	1	23	Pièces détachées du corps principal	4
6	S8 Clé Allen	1	15	Corps principal		24	Manuel d'instruction	1
7	Bride	1	16	Panneau	1	25	Gants	2
8	Clé Allen 2.5	1	17	Poignée	1			
9	Vis M4	2	18	Flexible de douche	1			

◆ Essential Dimensions & Water Pipe Line

◆ Dimensions essentielles et conduite d'eau

Step 1

Etape 1

Unit:mm/inch
Unité:mm/pouce

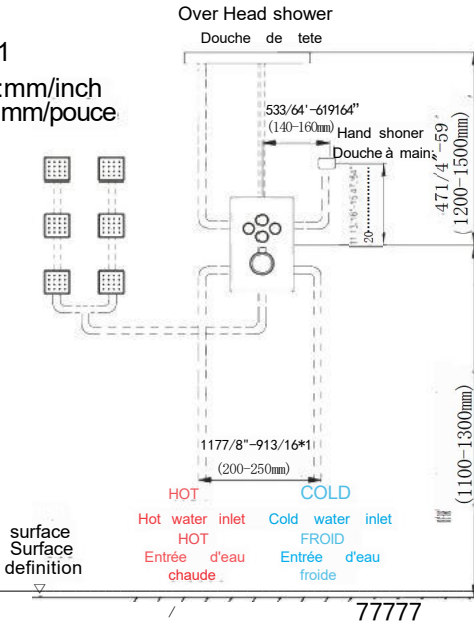

Please refer to above for height dimensions of shower installation.

Veuillez vous référer à ce qui précède pour les dimensions en hauteur de l'installation de la douche.

Step 2

Etape 2

Unit:mm/inch
Unité:mm/pouce

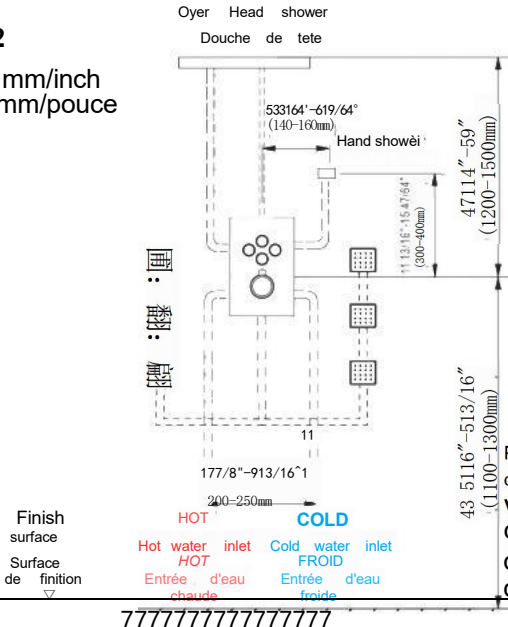

Please refer to above for height dimensions of shower installation.

Veuillez vous référer à ce qui précède pour les dimensions en hauteur de l'installation de la douche.

◆ **Installation Depth Of Shower Holder & Body Jet**
 ◆ **Profondeur d'installation du support de douche et du jet de corps**

Unit:mm/inch
 Unité : mm/pouce

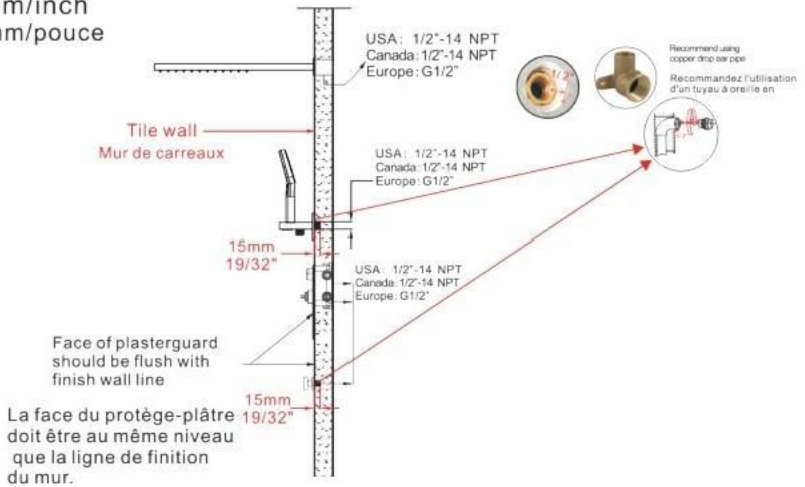

The installation depth of shower arm & shower holder can't over 19/32"(15mm)so the thickness of tile must be calculated before installation.
 La profondeur d'installation du bras de douche, du support de douche et du jet de corps ne doit pas dépasser 15 mm (19/32"). L'épaisseur du carrelage doit donc être calculée avant l'installation.

◆ **Installation Depth of Main Body**
 ◆ **Profondeur d'installation du corps principal**

All button can be turned on at the same time and they could be turned on separately too.
 Tous les boutons peuvent être activés en même temps et ils peuvent aussi être activés séparément.

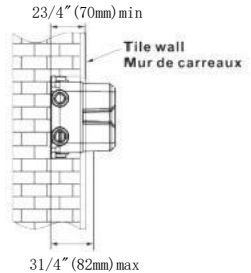
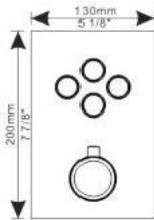

- Notice:** 1. The installation depth of main body should be no less than 23/4"(70mm) and no more than 31/4"(82mm), including the thickness of tile. Other wise, the panel cannot be installed.
 2. The opening size of ceramic tile shall be smaller than the panel size

- Remarque:** 1. La profondeur d'installation du corps principal ne doit pas être inférieure à 70mm (23/4") ni supérieure à 82 mm (31/4"), y compris l'épaisseur des carreaux, sinon le panneau ne pourra pas être installé.
 2. La taille de l'ouverture des carreaux de céramique doit être inférieure à celle du panneau.

◆ Main Body Connecting Pipe Schematic Diagram

◆ Schéma de la conduite de raccordement du corps principal

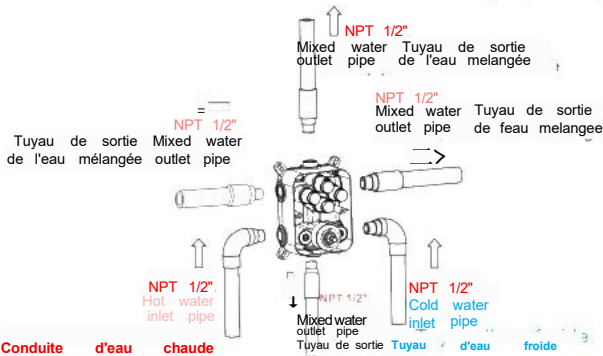

1. Connect the water pipes as illustrations. Please make sure the mark is facing upward.
2. Before tiling, turn on the water and pull the shower handle to check for leakages.

Warning: must install hot water and cold water inlet strictly as instructions.

1. Connectez les tuyaux d'eau comme indiqué sur les illustrations. Veillez à ce que la marque soit orientée vers le haut.
2. Avant de poser le carrelage, ouvrez l'eau et tirez sur la poignée de la douche pour vérifier l'absence de fuites.



Attention: il faut installer les arrivées d'eau chaude et d'eau froide en suivant strictement les instructions.

◆ Main Body valve installation

◆ Installation de la vanne du corps principal

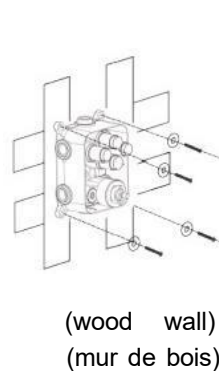
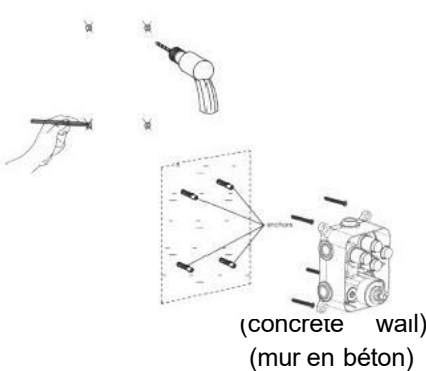

1. Make marks according to the size of the main body valve and then drill anchors into the wall (concrete wall)
2. Lock main body to wood directly with screws (wood wall)
 - ▲ Please note that the level meter should be parallel with the wall, otherwise the panel cannot be installed.
1. Faites des marques en fonction de la taille de la vanne du corps principal, puis percez des ancrages dans le mur (mur en béton).
2. Verrouillez le corps principal au bois directement avec des vis (mur en bois).
 - ▲ Veuillez noter que le compteur de niveau doit être parallèle au mur, sinon le

panneau ne peut pas être installé.

◆ Main Body valve installation

◆ Installation de la vanne du corps principal

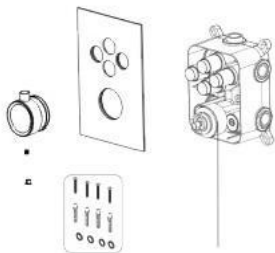

Do not remove the white wear ring
otherwise the handwheel will be damaged

Ne pas retirer la bague d'usure blanche,
sinon le volant sera endommagé.

Precautions for handwheel installation Précautions à prendre pour l'installation de la manivelle

※1. The line can't misplace, it should be kept in a line, otherwise the water temperature of 100F or 38°C will not be correct.

※1. La ligne ne peut pas égarer, il faut la garder dans une ligne, sinon la température de l'eau de 100F ou 38°C ne sera pas correcte.



※2. Please ensure that A Plastic locating ring and B handwheel locating pin kept in the same line with 100F or 38°C. Otherwise, the water temperature will be wrong.

※2. Veuillez vous assurer que l'anneau de positionnement en plastique A et la goupille de positionnement de la manivelle B sont dans la même ligne avec 100F ou 38°C. Sinon, la température de l'eau sera faussée.

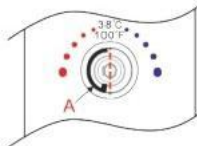

1. Use Valve gasket spare parts and to fixed Main body on the wall and then install Panel.
2. Please fix the main body to the wall remove the plastic protective cover and install panel water diverter screw and water diverter cap step by step.
3. Install the handle with the screw and handle cap.

1. Utilisez les pièces de rechange du joint de la valve pour fixer le corps principal sur le mur, puis installez le panneau.
2. Fixez le corps principal au mur, retirez le couvercle de protection en plastique et installez la vis de déviation de l'eau du panneau et le bouchon de déviation de l'eau étape par étape.
3. Ne pas trop serrer la pomme de douche. Il s'agit d'un raccord pivotant à 360°.

◆ 22in Shower Head Installation

1. Digging wall according to following size, and connect rain and waterfall inlet correctly

Unit:mm/inch

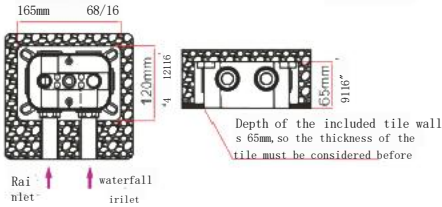

If the inwall box is embedded too deep, the shower head will not be installed properly and it will cause water leakage and sag problems. Please pay special attention to the installation depth

2. Lock Inwall box refer to level meter guarantee horizontal level and test leaking for 24 hours.

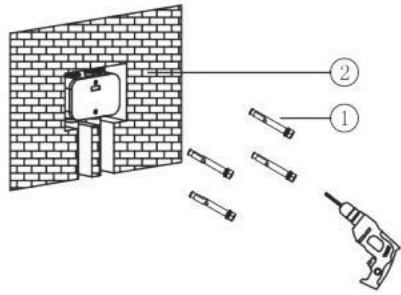

3. Remain inwall box in same level as wall after seal the tile and cover exceed wall

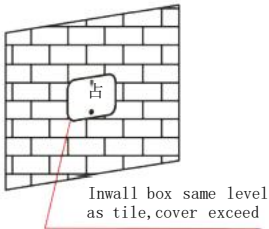

4. Install Shower head body. First remove box cover and plug, screw three water inlets into inwall box with S8 Allen Key. Longest role is support

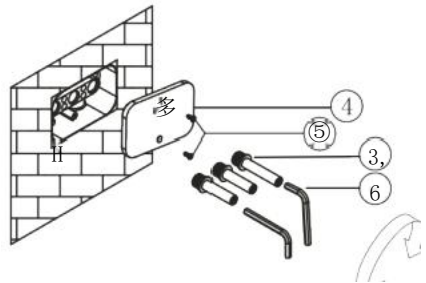

5. Install Flange as picture
Caution: do setp 4-5-6 to test horizontal and vertical position of shower head before wall seal to avoid any trouble of repair after wall seal

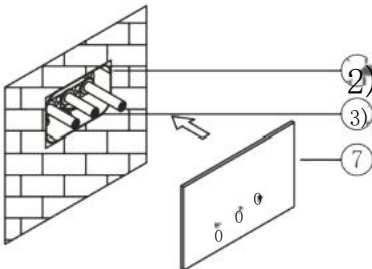

6. Push shower head body into according water inlets, and tighten shower body by M4 screw with Allen key 2.5

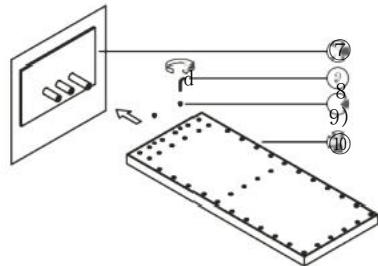

◆ Installation de la pomme de douche 22In

1. creuser le mur selon les dimensions suivantes et connecter correctement l'entrée de la pluie et de la cascade

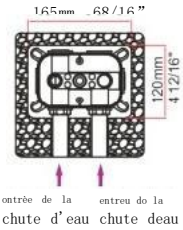

Unité: mm/pouce

9116"

a prolonger u mur og cangaix inchs
ast de 65 mm. l'epaisseur des carreaux dott
donc dtre prise an compte avant

Si le boîtier encastré est trop profondément, le pommeau de douche ne sera pas installé correctement et cela provoquera des fuites d'eau et des problèmes d'affaissement. Veuillez accorder une attention particulière à la profondeur d'installation.

2. Verrouillez le boîtier encastré en vous référant au Tindicateur de niveau pour garantir un niveau horizontal et testez l'étanchéité pendant 24 heures.

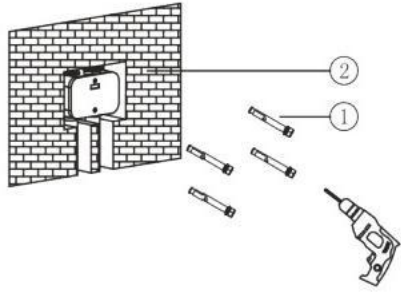

3. laisser le boîtier au même niveau que le mur après avoir scellé le carrelage et couvert le mur.

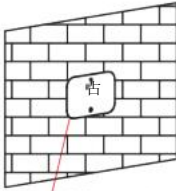

Soit'er encastré au même niveau que le carrelage, le couvercle dépasse

4. installer le corps de la tête de douche. Retirez d'abord le couvercle et le bouchon du boîtier puis vissez les trois entrées d'eau dans le boîtier mural à l'aide d'une cle Allen S8. Le rôle le plus ong est celui de soutien.

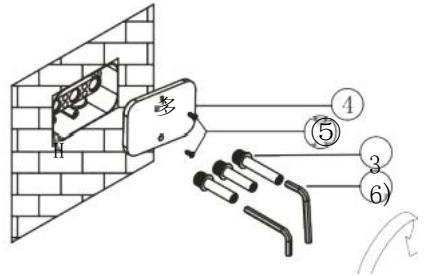

5. installer la bride comme indique sur la photo. Attention: Réalisez les étapes 4-5-6 pour tester à position horizontale et verticale du pommeau de douche avant le jointage du mur pour éviter tout problème de réparation après le jointage du mur

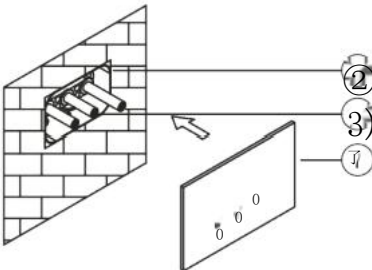

6. Poussez le corps de la douchette dans les entrées d'eau correspondantes et serrez le corps de la douchette avec la vis M4 et la cle Allen 2.5.

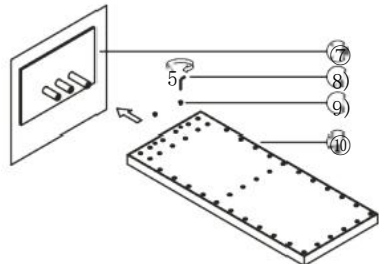

Body Jets Installation

◆ Installation des jets de carrosserie

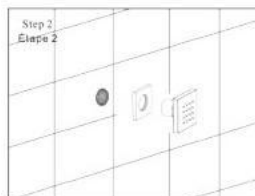
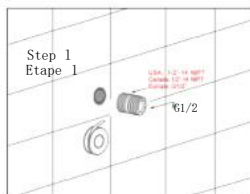

Step 1.Wrap the threaded pipe of NPT1/2 with Teflon tape and screw it into the wall

Step 2.Cut off excess part with a saw.

Step 3.Screw the massage body jet onto the wall.

Étape 1:Enveloppez le tuyau fileté de NPT1/2 avec du ruban téflon et vissez-le dans le mur

Étape 2:coupez la partie excédentaire à l'aide d'une scie.

Étape 3.visser le jet de corps de massage sur le mur

◆ Hand Shower Holder Installation Installation du support de douche à main

Step 3
Etape 3

Step 2
Etape 2

Step 1
Etape 1

Step 4
Etape 4



Female thread elbow
Coude a filetage femelle

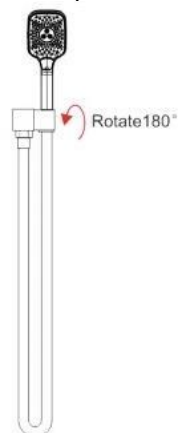

Step1.Screw the thread into the water pipe inside the wall.

Step2.Screw the main body into the thread.

Step3.Rotate and fix the body with the special-shaped wrench.

Step4.Connect hand shower and the hose.

Etape 1.Vissez le filetage dans letuyau d'eau à l'intérieurdu mur.

Etape 2.Vissez le corps principal dans le filetage.

Etape 3.Tournez et fixez le corps avec la clé spéciale.

Etape 4.Raccordez la douchette et letuyau.

◆ Clean and Maintenance

◆ Nettoyage et entretien

Do's

1. In order to keep the mixer surface bright, please clean the mixer regularly.
2. Rinse faucet with clean water and wipe it with soft cotton cloth.
3. Use one of the following cleaners to remove dirt on the surface:
 - a. Mild liquid cleaner.
 - b. Colorless glass cleaner and powder cleaner which does not cause abrasion and can be dissolved completely.
 - c. Polish liquid which does not cause abrasion.



A faire

1. Pour que la surface du mélangeur reste brillante, veuillez nettoyer le mélangeur régulièrement.
2. Rincez le robinet à l'eau claire et essuyez-le avec un chiffon en coton doux.
3. Utilisez l'un des nettoyants suivants pour éliminer la saleté de la surface:
 - a. Nettoyant liquide doux.
 - b. Nettoyant incolore pour vitres et poudres qui ne provoque pas d'abrasion et qui peut être dissous complètement.
 - c. Liquide de polissage qui ne provoque pas d'abrasion.

Don'ts

- a. Avoid using cleaning powder, harsh cleaning chemicals, brushes and coarse cloth to prevent scratching and friction.
- b. Do not use acid cleaner to clean the faucet as it may cause surface corrosion of the faucet. If the faucet should be exposed to harmful acid substances, please rinse it with water immediately.

A ne pas faire

- a. Évitez d'utiliser de la poudre de nettoyage, des produits chimiques de nettoyage agressifs, des brosses et des tissus grossiers pour éviter les rayures et les frottements.
- b. N'utilisez pas de nettoyant acide pour nettoyer le robinet car cela pourrait entraîner une corrosion de la surface du robinet. Si le robinet est exposé à des substances acides nocives, veuillez le rincer immédiatement à l'eau.

Website: www.casainc.com

Contact Phone Number: 888-257-3857

Service Contact: service@casainc.com

Site web: www.casainc.com

Numéro de téléphone de contact: 888-257-3857

Contact de service: service@casainc.com