

# 波型ヘッドボード付き天然木ベッド 150/180cm 組立説明書

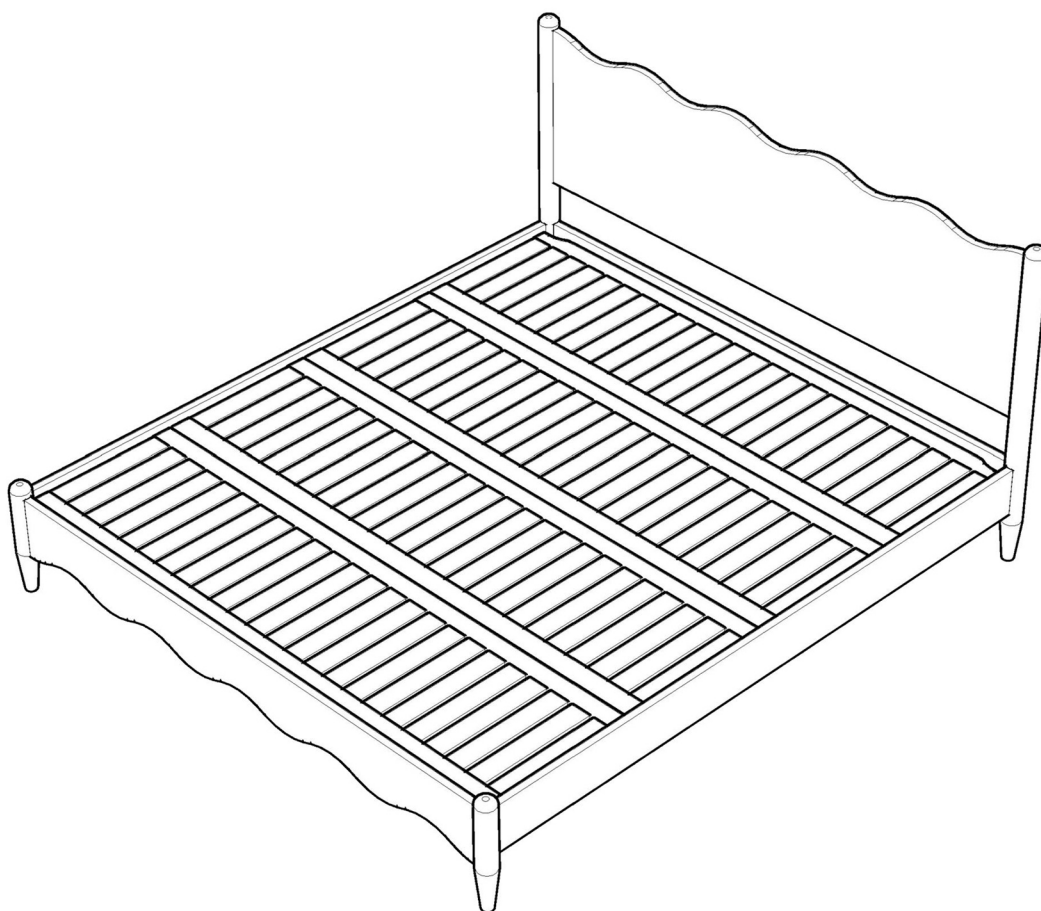

**CAGUUU**

\ Follow me /

お友達追加・フォローをお願いします!  
各SNSにて商品やクーポン情報を配信中です。















LINE

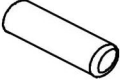

Instagram

☆レビューも書いていただくと、大変励みになります☆

# 金具リスト

 <p><b>a</b> 半月形プレート ×20</p>	 <p><b>d</b> 8×16ワッシャー ×20</p>	 <p><b>c</b> M8ナット ×20</p>	 <p><b>e</b> 8×65ボルト ×20</p>
 <p><b>f</b> 10×30 木製ダボ ×10</p>	 <p><b>g</b> 8×30ボルト ×4</p>	 <p><b>h</b> 8×30皿ネジ ×16</p>	 <p><b>i</b> 高さ調整パーツ ×4</p>
 <p><b>k</b> 4mm 六角レンチ ×1</p>	 <p><b>l</b> スパナ ×1</p>	 <p><b>m</b> 30mm フェルトパッド ×4</p>	 <p><b>n</b> 防音テープ (8m) ×1</p>

### 手順1:

スパナを使い、10×30木製ダボ×8、8×65ボルト×8  
半月形プレート×8、8×16ワッシャー×8、M8ナット×8を使用して  
ヘッドボード、ヘッドサポート、高脚部を連結する  
(ヘッドボードの穴は後ろ向き、サポートの穴は前向きに)

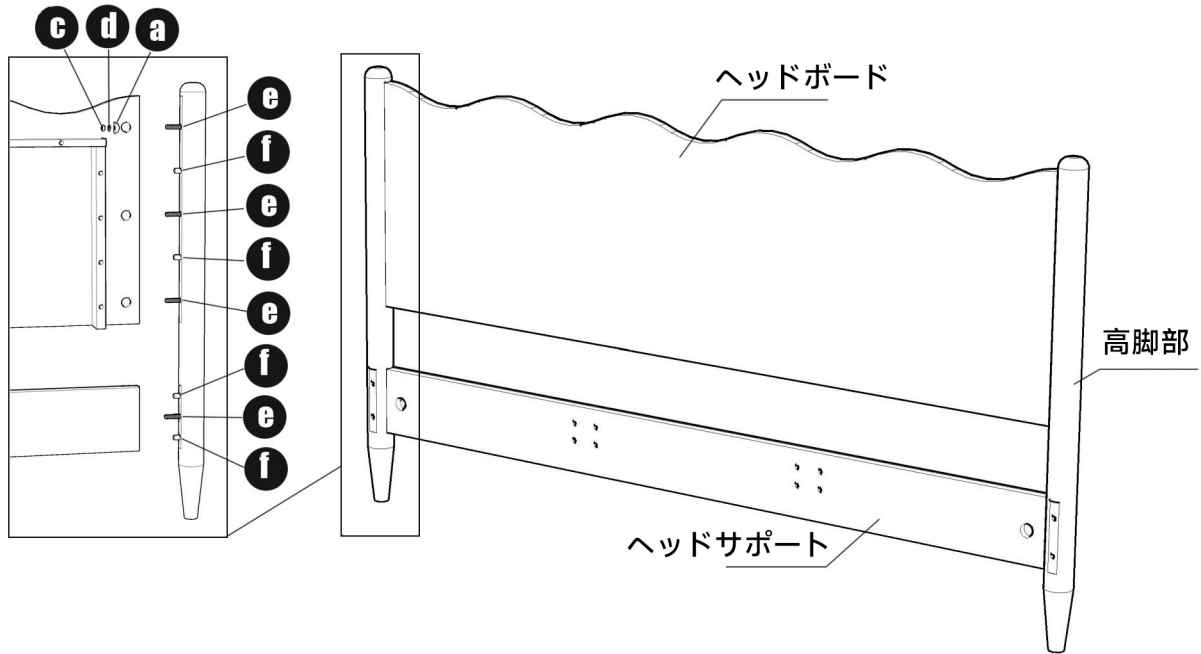

### 手順2:

スパナを使い、10×30木製ダボ×2、8×65ボルト×4  
半月形プレート×4、8×16ワッシャー×4、M8ナット×4を使用して  
フットボードと低脚部を連結  
さらに、30mmフェルトパッド×4を脚部の底に貼り付ける

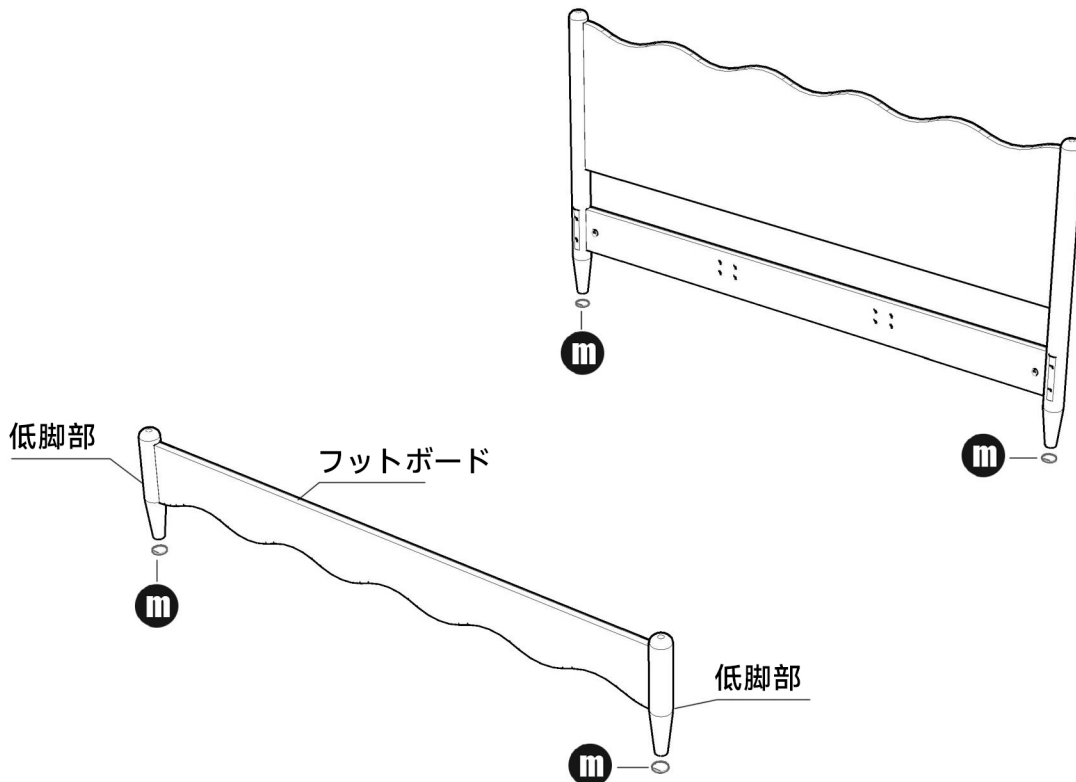

### 手順3:

スパナを使い、8×65ボルト×8、半月形プレート×8  
8×16ワッシャー×8、M8ナット×8で  
ヘッドボード・フットボード・サイドフレームを連結

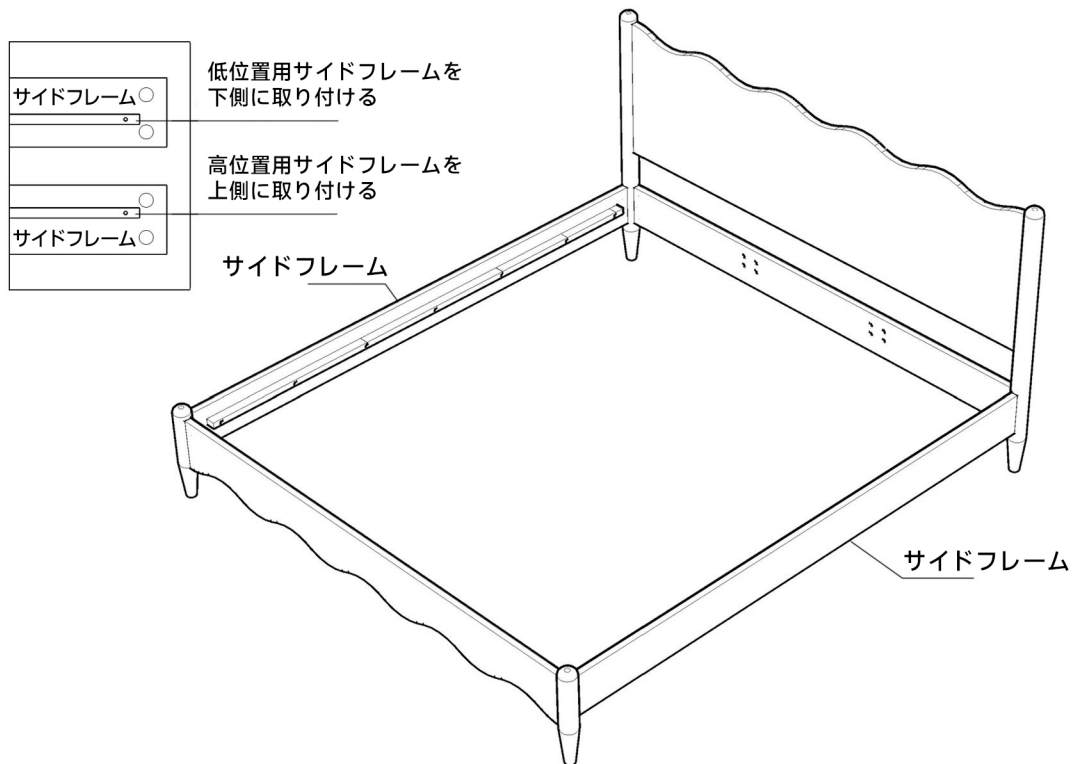

### 手順4:

4mm六角レンチと8×30皿ネジ×16を使い  
受け桟をヘッドボードとフットボードに取り付ける  
次に、高さ調整脚 (8×25) ×4を支柱脚に取り付け、床中央の桟2本に支柱脚を取り付ける  
中央桟をヘッドボードとフットボードの受け桟に固定  
(高脚仕様の場合、8×30ボルトを使って長支柱×4本、短支柱×4本をそれぞれ一体に)

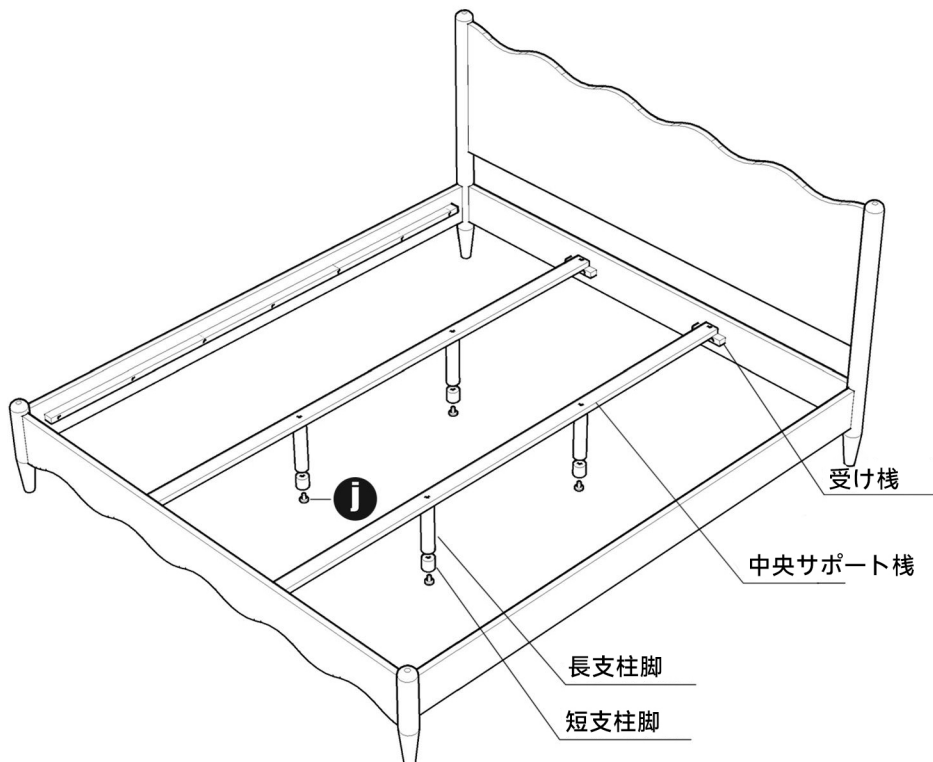

### 手順5:

8mの防音テープをサイドフレームと受け棧に貼り付ける  
次に、床板をサイドフレームと受け棧に設置し  
3.5×30のタッピングビス×16で両端を固定する

