

**Thermostatic shower series
Installation guide**

**Série douche thermostatique
Guide d'installation**

B-16.2(YF)



Model: A
Modèle: A



Model: B
Modèle: B



Model: C
Modèle: C



Model: D
Modèle: D

CONTENT

1. Installation Condition	1
2. Three-function Rain Shower System (Model:A)	2
3. Three-function Rain Shower System (Model:B)	8
4. Four-Function Water Separation Shower Set (Model:C)	13
5. Five-Function Water Separation Shower Set (Model:D)	19
6. Clean And Maintenance	33

CONTENU

1. Conditions d'installation	1
2. Douche de pluie à trois fonctions (Model:A)	3
3. Douche de pluie à trois fonctions (Model:B)	9
4. Ensemble de douche à séparation d'eau à quatre fonctions (Model:C)	14
5. Ensemble de douche à séparation d'eau à cinq fonctions (Model:D)	20
6. Nettoyage et entretien	33

◆ **Installation Condition**
◆ **Conditions d'installation**

1. Check the accessories list to verify that all parts are complete in this package.
2. Do not disassemble the main body by yourself.
3. Connect inlet pipes to supply valves.
4. Make sure inlet pipes and supply valves have no impurities and are cleaned, with no impurities in the pipeline.
5. After installation, check all joints for leakages.
6. Do not leave the rain shower system exposed to a severely corrosive environment.

1. Vérifiez la liste des accessoires pour vérifier que toutes les pièces sont complètes dans ce colis.

2. Ne démontez pas le corps principal vous-même.

3. Connectez les tuyaux d'entrée aux vannes d'alimentation.

4. Assurez-vous que les tuyaux d'entrée et les vannes d'alimentation ne présentent aucune impureté et sont propres, sans impuretés dans la canalisation.

5. Après l'installation, vérifiez toutes les joints pour détecter les fuites.

6. Ne laissez pas le système de douche de pluie exposé à un environnement très corrosif.

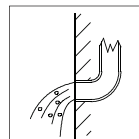
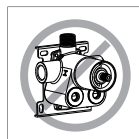

YOU MAY NEED:
VOUS POURRIEZ AVOIR BESOIN DE:

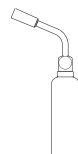
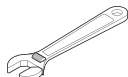
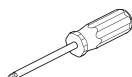

◆ **Three-Function Water Separation Shower Set**
Model:A
Accessories List

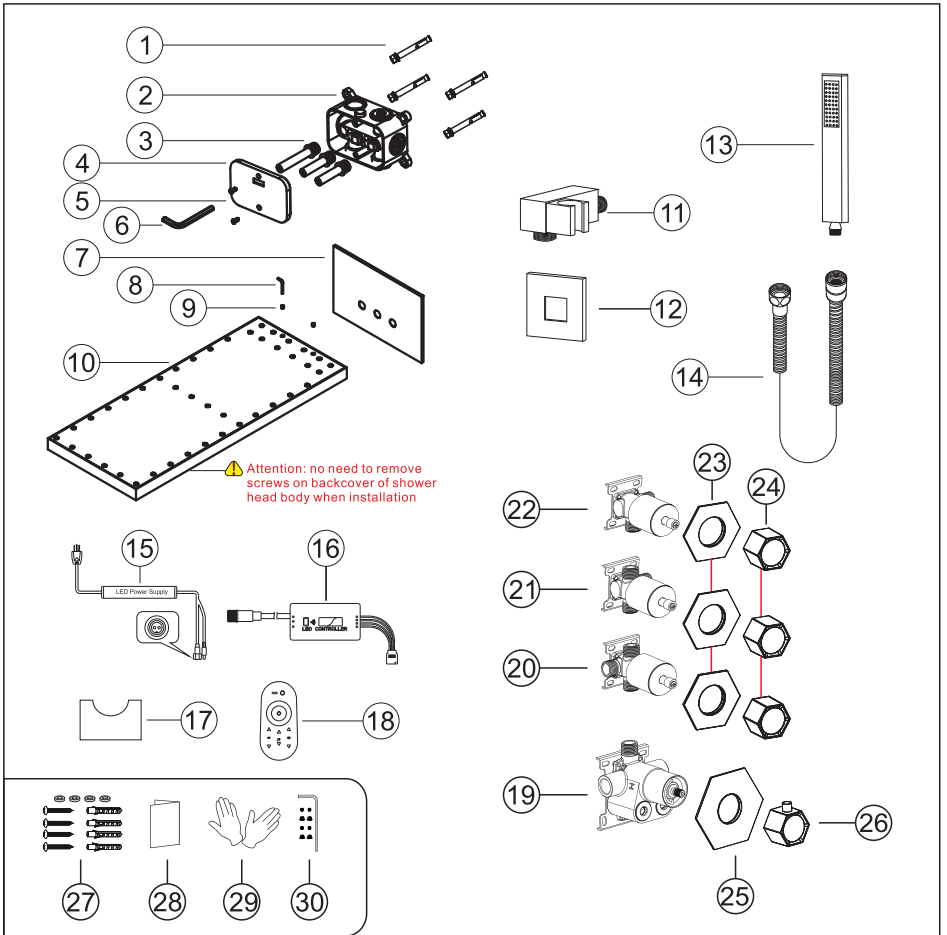

No.	Part name	Qty	No.	Part name	Qty	No.	Part name	Qty
1	Expansion screws	4	11	Hand shower holder	1	21	Water diversion main body 2	1
2	Inwall box	1	12	Holder cup	1	22	Water diversion main body 3	1
3	Water inlet	3	13	Hand shower	1	23	Water diversion main body panel	3
4	Cover	1	14	Shower hose	1	24	Water diverter	3
5	Screw	2	15	Water proof power supply	1	25	Deck plate	1
6	S8 Allen key	1	16	Wifi Controller	1	26	Handle	1
7	Flange	1	17	Controller pedestal	1	27	Main body spare parts	1set
8	Allen key 2.5	1	18	LED Controller	1	28	Instruction manual	1
9	M4 screw	2	19	Main body	1	29	Gloves	2
10	Shower head body	1	20	Water diversion main body 1	1	30	water distribution Handle parts	1set

◆ Ensemble de douche de séparation d'eau à trois fonctions
Modèle:A
Liste des accessoires

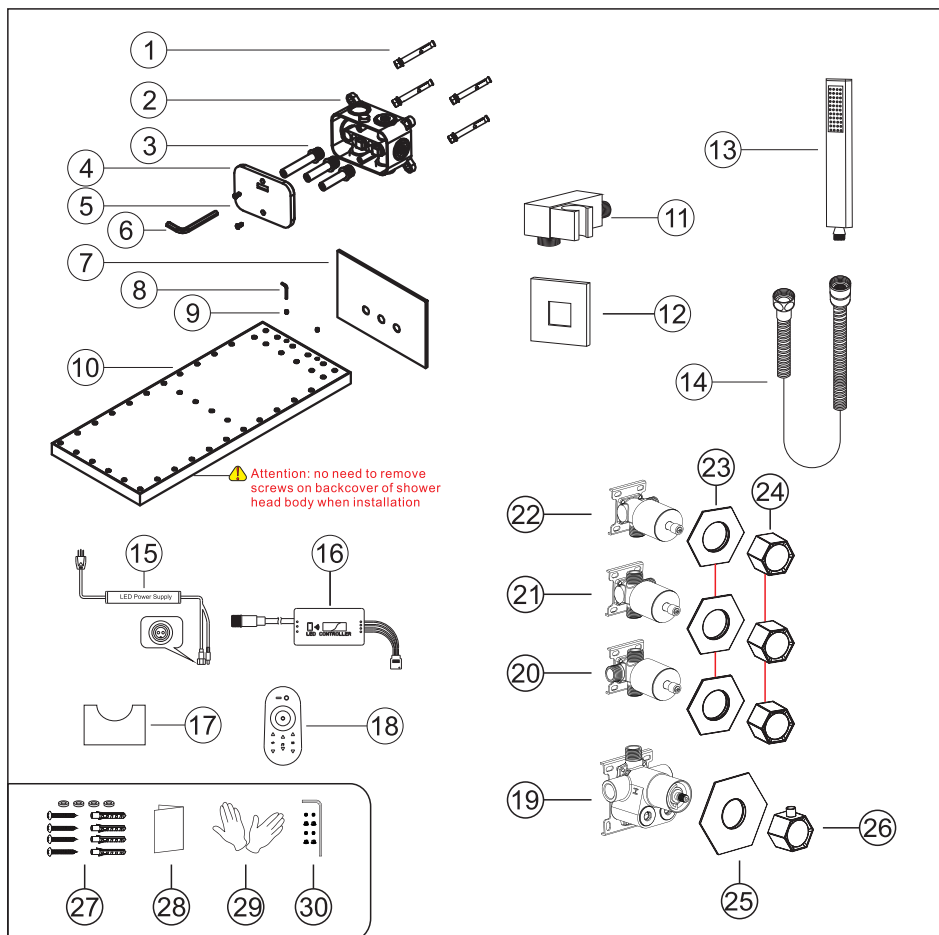

Non.	Nom de la pièce	Qté	Non.	Nom de la pièce	Qté	Non.	Nom de la pièce	Qté
1	Vis d'expansion	4	11	Support de douchette	1	21	Corps principal de dérivation d'eau 2	1
2	boîte en muraille	1	12	Porte-gobelet	1	22	Corps principal de dérivation d'eau 3	1
3	Entrée d'eau	3	13	Douche à main	1	23	Panneau de corps principal de dérivation d'eau	3
4	Couverture	1	14	Tuyau de douche	1	24	Diverter d'eau	3
5	Vis	2	15	Alimentation électrique étanche	1	25	Plaque de pont	1
6	Clé Allen S8	1	16	Contrôleur Wifi	1	26	Poignée	1
7	Bride	1	17	Socle du contrôleur	1	27	Pièces détachées du corps principal	1jeu
8	Clé Allen 2,5	1	18	Contrôleur de LED	1	28	Manuel d'instruction	1
9	Vis M4	2	19	Corps principal	1	29	Gants	2
10	Corps de douche	1	20	Corps principal de dérivation d'eau 1	1	30	distribution d'eau Pièces de la poignée	1jeu

- ◆ Essential dimensions & water pipe line
- ◆ Dimensions essentielles et conduite d'eau

Unit: mm/inch
 Unité : mm/pouce

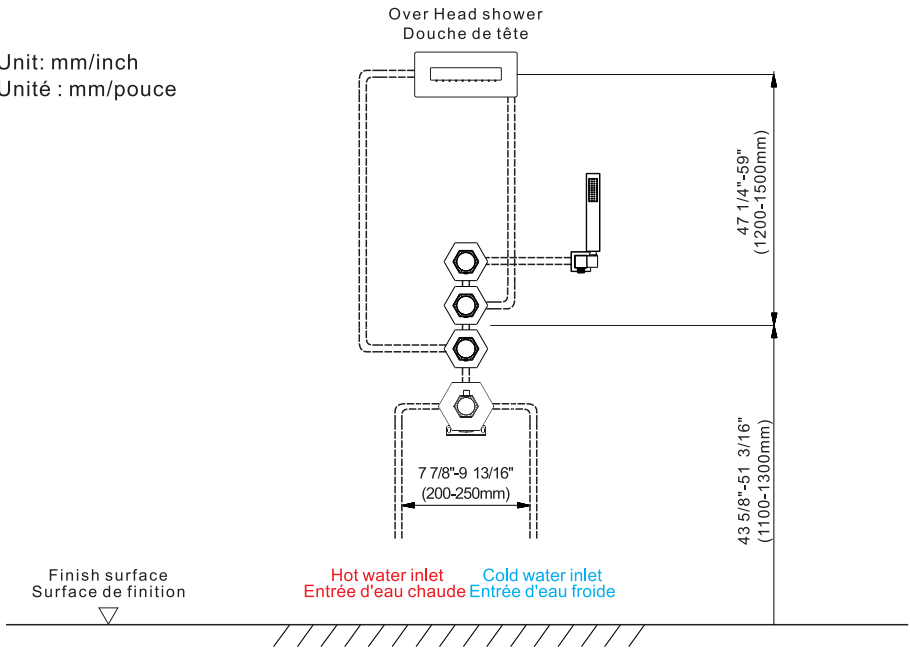

- ◆ The installation depth of shower holder and body jet
- ◆ Profondeur d'installation du support de douche et du jet de corps

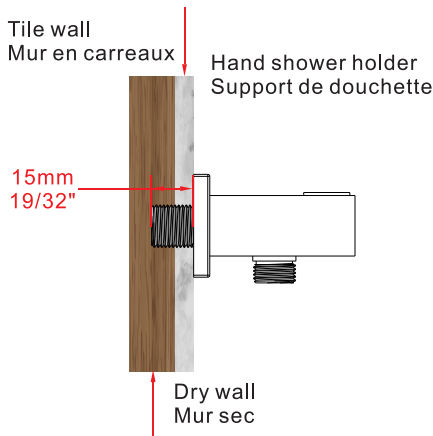

The thickness of the tile must be calculated for installation.
 Connector size of male thread: USA: 1/2"-14NPT, Canada: 1/2"-14NPT, Europe: G1/2".
 L'épaisseur de la tuile doit être calculée pour l'installation.
 Taille du connecteur du filetage mâle : USA : 1/2"-14NPT, Canada : 1/2"-14NPT, Europe : G1/2".

◆ Installation de pommeau de douche de 22 pouces

1. Dig the wall according to the following dimensions, and correctly to connect the rainfall water inlet ,waterfall inlet and power lines.

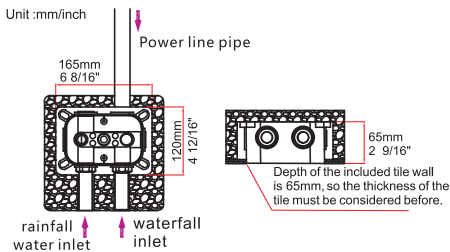

⚠ If the embedded box in wall buried too deep, the shower head will not be installed correctly, which will lead to water leakage and sagging problems. Pay special attention to the installation depth.

2. Lock the embedded box with reference to the level gauge, ensure the level gauge is level, and detect the leakage for 24 hours.

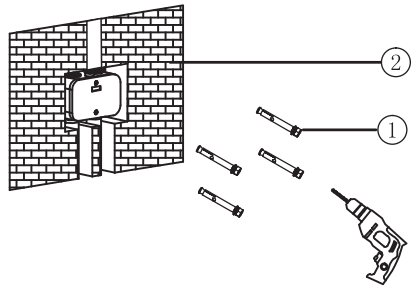

3. After sealing the ceramic tile and covering the wall with the decorative cover, keep the embedded box at the same level with the wall.

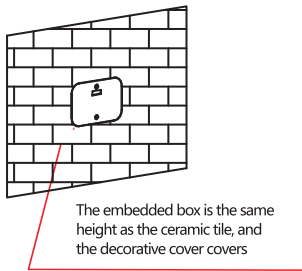

4. Install the main body of shower head. Remove the box decorative cover and plug firstly, and screw the three water inlets into the embedded box with S8 Allen wrench. The longest function is for support.

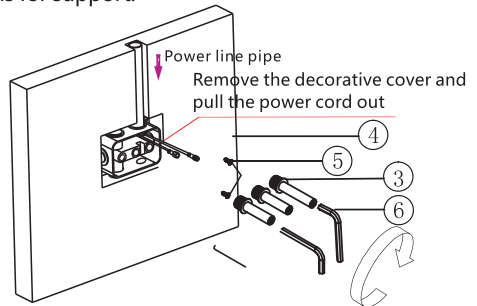

5. Install the decorative panel as shown in the figure

Warning: Steps 4-5-6 should be done to test the horizontal and vertical position of the shower head before sealing the wall, Avoid the trouble of maintenance after wall sealing.

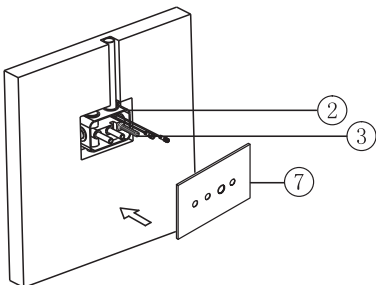

6. Push the main body of shower head into the corresponding water inlet, Connect the power cord connector of the main body with the power cord connector of the shower head, and tighten the shower with M4 screws and Allen wrench 2.5.

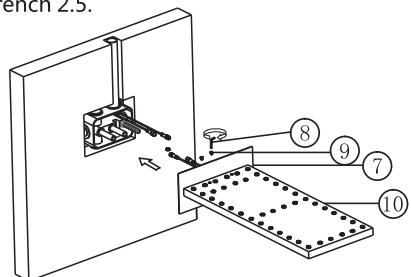

◆ Installation de la pomme de douche 22In

1. Creusez le mur selon les dimensions suivantes, et raccordez correctement l'arrivée d'eau de pluie, l'arrivée de la cascade et les lignes électriques.

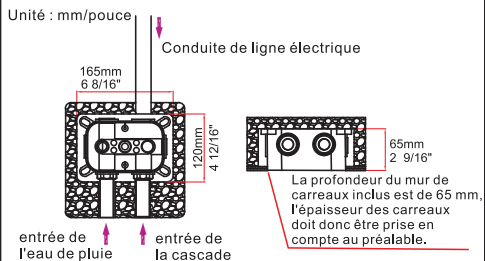

⚠ Si le boîtier encastré dans le mur est enterré trop profondément, la pomme de douche ne sera pas installée correctement, ce qui entraînera des fuites d'eau et des problèmes d'affaissement. Veillez tout particulièrement à la profondeur d'installation.

2. Verrouiller la boîte encastrée en se référant à la jauge de niveau, s'assurer que la jauge de niveau est à niveau et détecter les fuites pendant 24 heures.

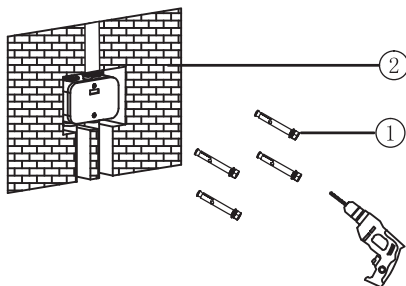

3. Après avoir scellé le carreau de céramique et recouvert le mur du revêtement décoratif, maintenez la boîte encastrée au même niveau que le mur.

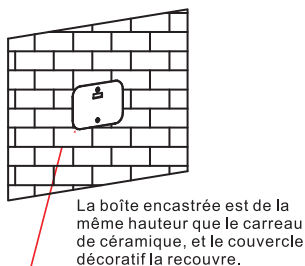

4. Installer le corps principal de la pomme de douche. Retirez d'abord le couvercle décoratif de la boîte et le bouchon, puis vissez les trois arrivées d'eau dans la boîte encastrée à l'aide d'une clé Allen S8. La fonction la plus longue est celle de support.

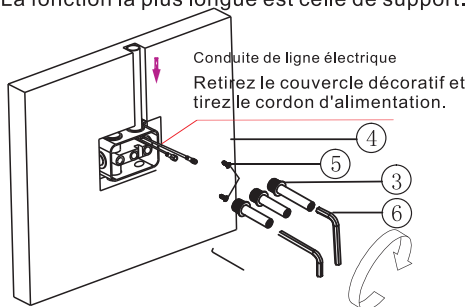

5. Installer la bride décorative comme indiqué sur la figure.

Avertissement : Les étapes 4-5-6 doivent être effectuées pour tester la position horizontale et verticale de la pomme de douche avant de sceller le mur, afin d'éviter les problèmes d'entretien après le scellement du mur.

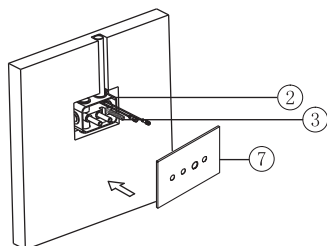

6. Pousser le corps principal de la pomme de douche dans l'entrée d'eau correspondante, connecter le connecteur du cordon d'alimentation du corps principal avec le connecteur du cordon d'alimentation de la pomme de douche, et serrer la douche avec les vis M4 et la clé Allen 2.5.

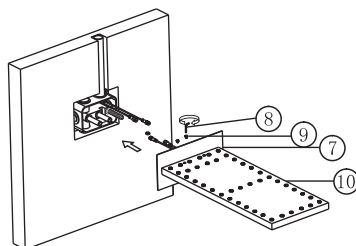

◆ **Top spray installation wiring**
 ◆ **Câblage de l'installation de pulvérisation par le haut**

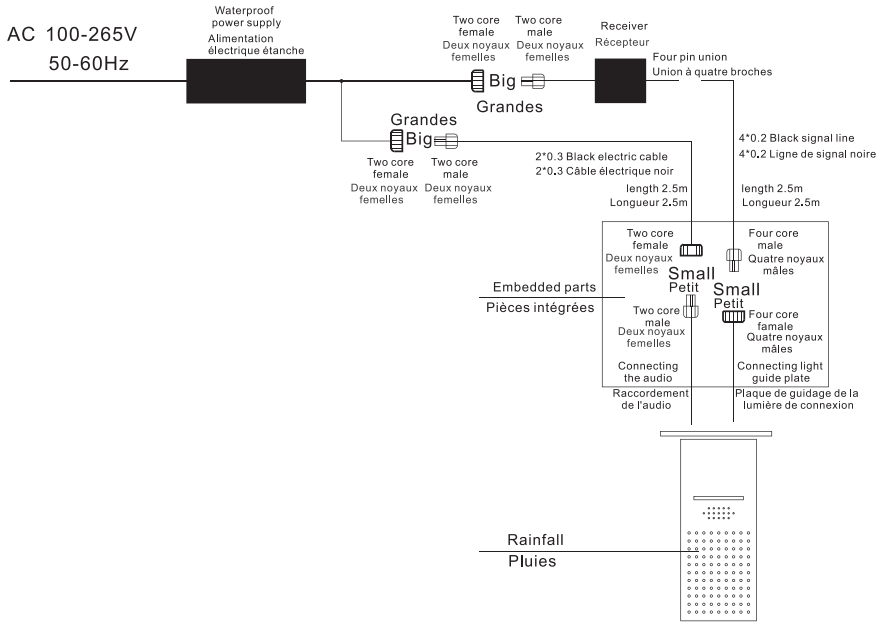

◆ **Installation The Hand Show Holder**
 ◆ **Installation du support de présentation de la main**

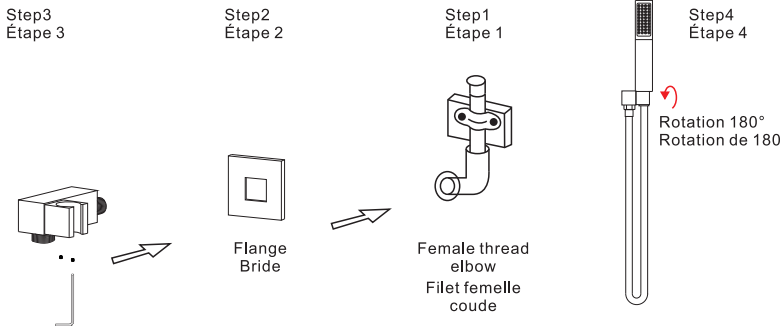

Step1. Screw the thread into the water pipe inside the wall

Step2. Screw the main body into the thread.

Step3. Rotate and fix the body with the special-shaped wrench

Step4. Connect hand shower and the hose.

Étape 1 : Visser le filetage dans le tuyau d'eau à l'intérieur du mur.

Étape 2 : Visser le corps principal dans le filetage.

Étape 3 : Tourner et fixer le corps avec la clé spéciale.

Étape 4 : Connecter la douchette et le tuyau.

◆ **Shelf Installation(Model : B&C&D)**
 ◆ **Installation de l'étagère(Modèle : B&C&D)**

Step1
Étape 1

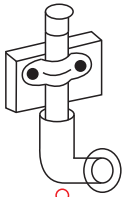

Female thread elbow
Filet femelle coude

Step2
Étape 2



Water outlet connector
Sortie d'eau connecteur

Step3
Étape 3

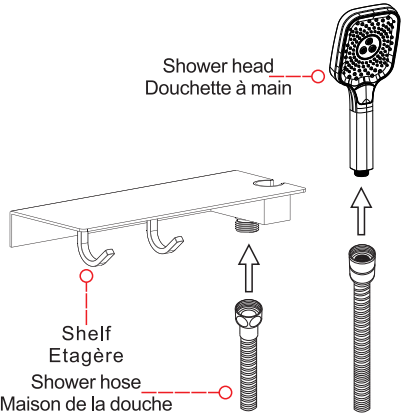

Shower head
Douchette à main

Shelf
Étagère
Shower hose
Maison de la douche

Step4
Étape 4

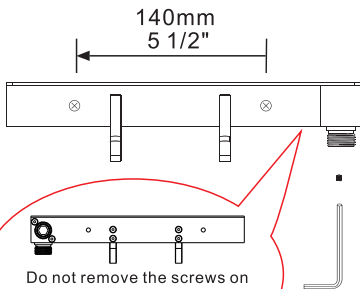

Do not remove the screws on the back of the shelf.
Ne pas retirer les vis situées à l'arrière de la tablette.

Step1
Étape 1

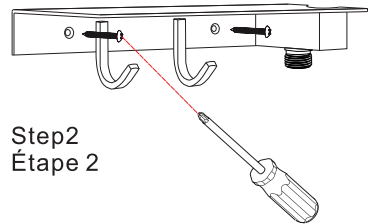

Step2
Étape 2

- Step 1. Remove the brass joint from the shelf and wrap it with raw material tape;
- Step 2. Install the shelf on the brass joint;
- Step 3. Tighten the shower seat with a screw;
- Step 4. Fix the shelf to the wall two screws;

- Étape 1. Retirez le raccord en cuivre du support de rangement et enroulez-le avec du ruban de téflon.
- Étape 2. Installez le support de rangement sur le raccord en cuivre.
- Étape 3. Sécurez le porte-douche avec une vis.
- Étape 4. Fixez le support de rangement au mur en utilisant deux vis.

- ◆ Plumbing Layout of Shower Head
- ◆ Schéma de plomberie du pommeau de douche

①

USA: 1/2"-14NPT
 Canada: 1/2NPT
 Europe: G1/2"

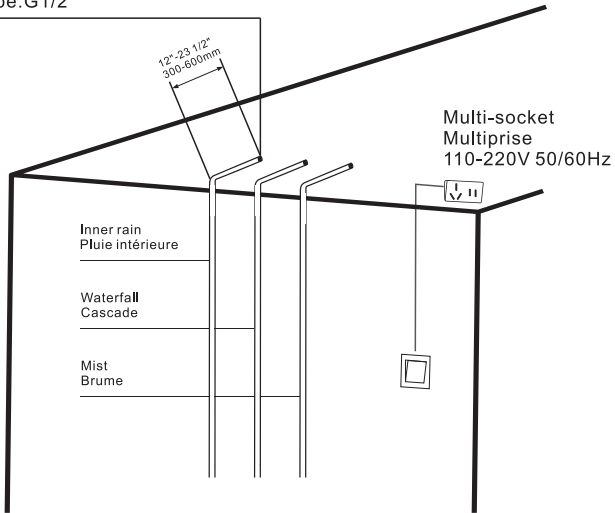

Install the power switch in the appropriate position, lay out the water pipeline, and connect it to the main body.

Installer l'interrupteur dans la position appropriée, poser la canalisation d'eau et la raccorder au corps principal.

- ◆ Holes on Ceiling
- ◆ Trous dans le plafond

②

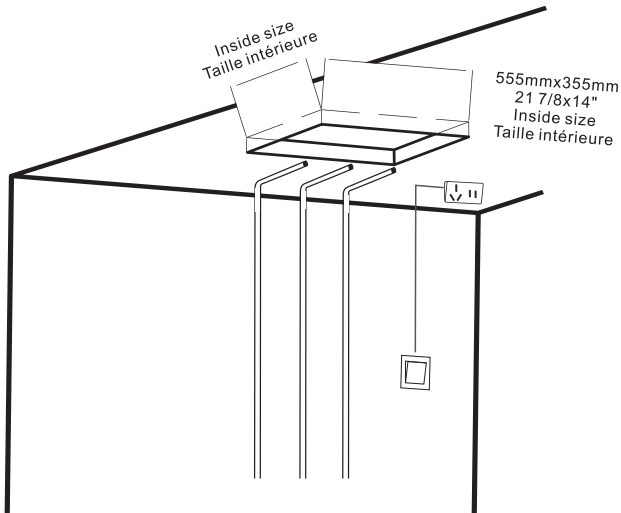

- ◆ Shower Head Exploded View
- ◆ Vue éclatée du pommeau de douche

③

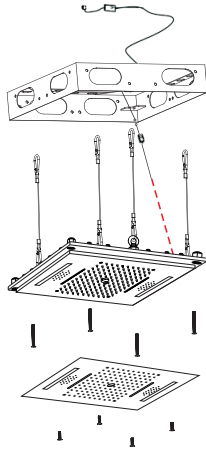

Stainless steel fix frame
Cadre de fixation en acier inoxydable

Shower head body
Corps de douche

Decorative shower panel
Panneau de douche décoratif

According to the mark (Remove/Install) on the top of the shower head panel, unscrew the decorative shower panel, shower head body, and fix frame respectively.
En fonction du marquage (Démontage/Installation) sur le dessus du panneau de la pomme de douche, dévisser respectivement le panneau décoratif de la douche, le corps de la pomme de douche et le cadre de fixation.

- ◆ Fix Frame Installation
- ◆ Installation du cadre fixe

④

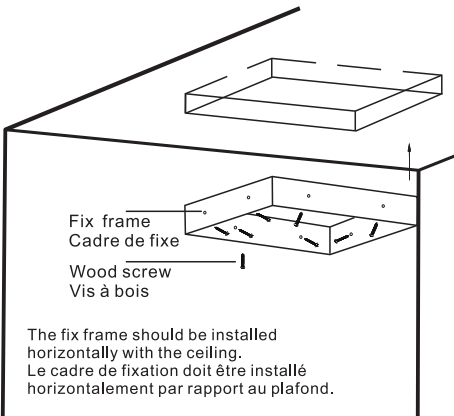

Fix frame
Cadre de fixe
Wood screw
Vis à bois

The fix frame should be installed horizontally with the ceiling.
Le cadre de fixation doit être installé horizontalement par rapport au plafond.

Fasten the fix frame to the wooden frame with screws
Fixer le cadre fixe au cadre en bois à l'aide de vis

- ◆ Layout for power
- ◆ Disposition de l'alimentation

⑤

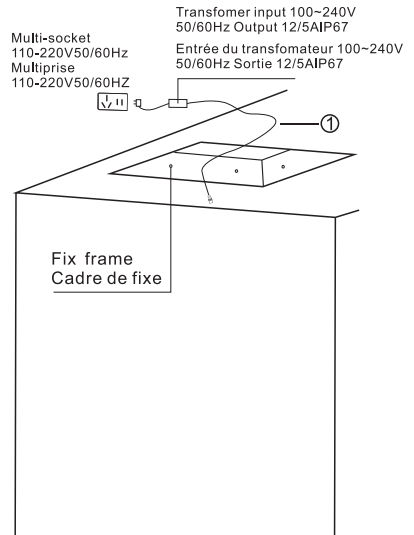

Multi-socket
110-220V50/60Hz
Multiprise
110-220V50/60Hz

Transformer input 100~240V
50/60Hz Output 12/5AIP67

Entrée du transformateur 100~240V
50/60Hz Sortie 12/5AIP67

Fix frame
Cadre de fixe

◆ **LED (Single Line) Connection**
 ◆ **Connexion LED (ligne unique)**

⑥

Multi-socket
 Multiprise
 110-240V50/60Hz

Transformer input 100~240V
 50/60Hz Output 12/5AIP67
 Entrée du transformateur 100~240V
 50/60Hz Sortie 12/5AIP67

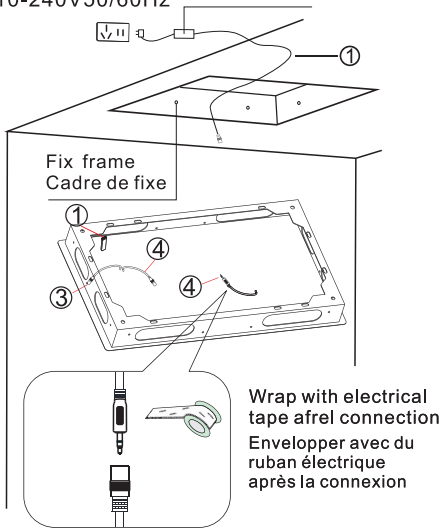

- ① To attach the WiFi controller, wrap it with adhesive tape to prevent it from falling off.
- ② To connect the power supply and WiFi
- ③ connect the Power supply and sound.
- ④ connect the sound

- ① Pour fixer le contrôleur WiFi, entourez-le de ruban adhésif pour éviter qu'il ne tombe.
- ② To connect the power supply and WiFi
- ③ connecter l'alimentation et le son.
- ④ connecter le son

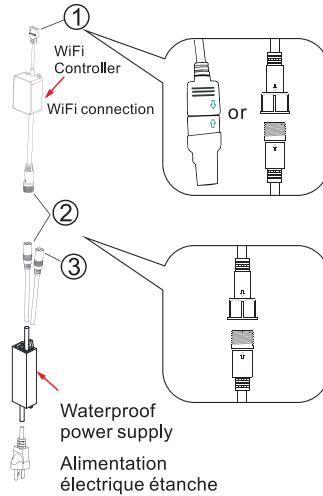

◆ **Shower Head Body Installation**
 ◆ **Installation du corps de la pomme de douche**

⑦

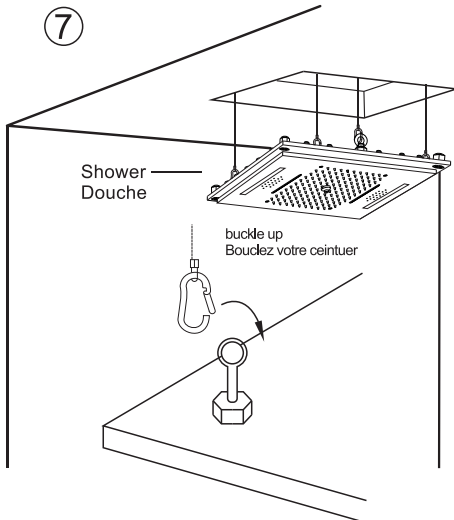

◆ **Layout for Water Pipe**
 ◆ **Tracé de la conduite d'eau**

⑧

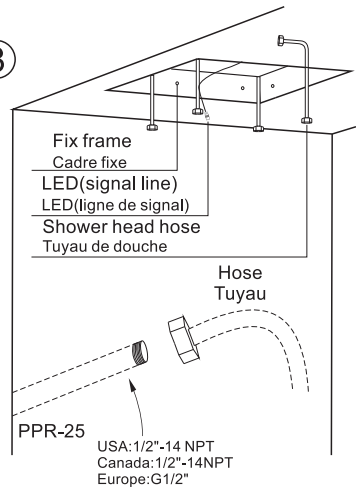

Connect one end of the corrugated pipe to the embedded PPR water pipe and the other end to the water inlet pipe on the back of shower head.
 Connectez une extrémité du tuyau ondulé au tuyau d'eau PPR encasté et l'autre extrémité au tuyau d'entrée d'eau à l'arrière de la douchette.

- ◆ Water Inlet Pipe Connection
- ◆ Raccordement du tuyau d'arrivée d'eau

⑨

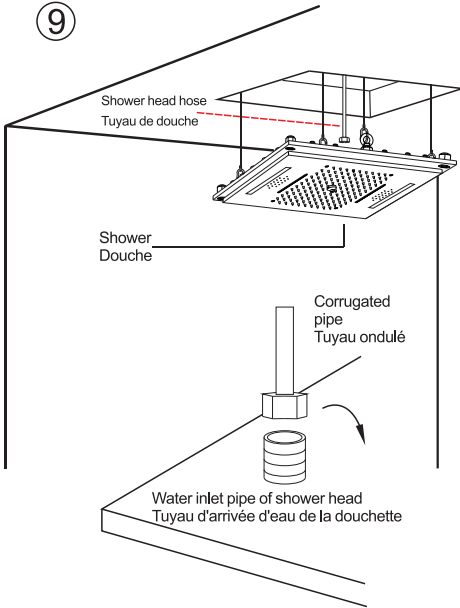

- ◆ Water Testing
- ◆ Analyse de l'eau

⑩

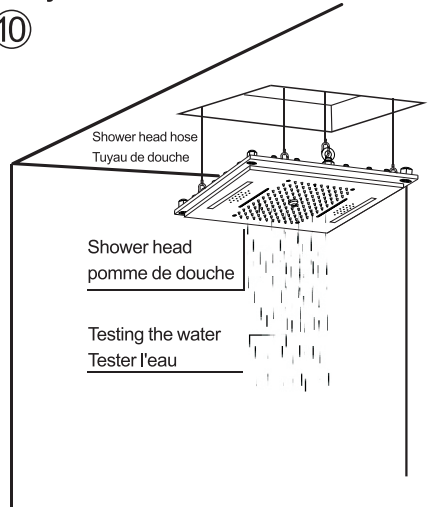

- ◆ Shower Head Installation
- ◆ Installation de la pomme de douche

⑪

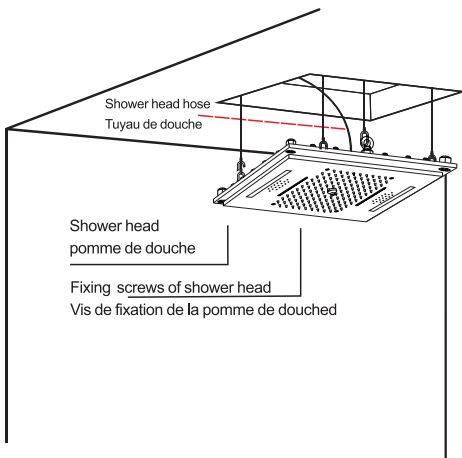

- ◆ Decorative Shower panel Installation
- ◆ Installation d'un panneau de douche décoratif

⑫

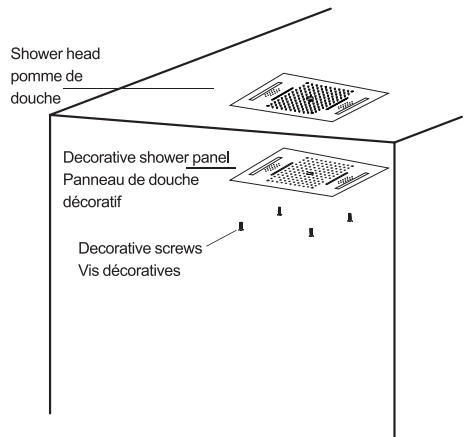

◆ LED Touch Remote Instruction

Remarks:

- 1.This product should be commissioned and installed by qualified personnel.
- 2.This product cannot be waterproof; it needs to be protected from sun and rain. If installed outdoors, please use a waterproof box.
- 3.Good heat dissipation conditions will extend the life of the LED controller. Please install the product in a well-ventilated environment
- 4.Please do not install or use such products in lightning, thunder, strong magnetic or high voltage applications.
- 5.Please check whether the output voltage of the LED power supply used meets the product voltage range requirements.
- 6.The diameter of the wire used must be sufficient to support the connected LED luminaire, and ensure that the wiring is secure to avoid the wire overheating or poor contact triggering an accident.
- 7.Before power-on debugging, ensure that all wiring is correct to avoid damage to the luminaire due to wiring errors.

The touch remote has 9 touch keys, each of which functions as follows:

Controller connections shown:

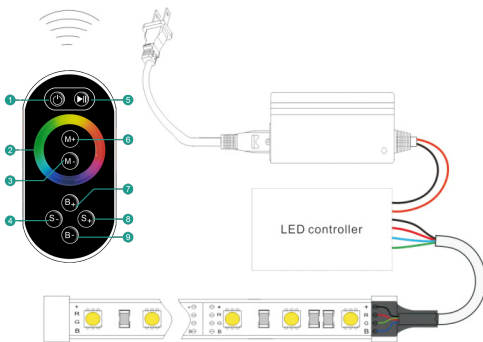

- ① Turn ON/OFF
- ⑤ Mode Switch
- ② Color Touch Ring
- ③/⑥ Color Temperature adjusting
- ④/⑧ Dynamic Speed adjusting
- ⑦/⑨ Dynamic Brightness adjusting

Mode:

NO.	FUNCTION	REMOTE
1	Static red	Brightness is adjustable Speed is unadjustable
2	Static green	
3	Static blue	
4	R G B Jumping	
5	Static blue-green	
6	Static yellow	
7	Static white	
8	Static purple	Brightness is adjustable Speed is adjustable
9	R G B Gradual	
10	7-Colors Jumping	
11	7-Colors Gradual	

2. Power supply management:

The remote will enter standby mode (untouchable state) if pressed for more than 20 seconds. If this occurs, please slightly shake it once and the remote will return to normal working state (touchable state).

3.Indicator light instruction:

- 3.1.When the PWR indicator light is bright, the remote is either idle or sending a signal; when the PWR light is off, it will enter standby mode.
- 3.2.When RF is bright,it means the remote is sending signal; off means there is no signal sending.

◆ Instructions pour la télécommande LED Touch

Remarques :

1. ce produit doit être mis en service et installé par du personnel qualifié.
2. ce produit n'est pas étanche ; il doit être protégé du soleil et de la pluie. S'il est installé à l'extérieur, veuillez utiliser un boîtier étanche.
3. de bonnes conditions de dissipation de la chaleur prolongeront la durée de vie du contrôleur de LED. Veuillez installer le produit dans un environnement bien ventilé
4. n'installez pas ou n'utilisez pas ces produits en cas d'éclairs, de tonnerre, d'applications fortement magnétiques ou à haute tension. magnétique ou de haute tension.
5. vérifiez que la tension de sortie de l'alimentation LED utilisée est conforme aux exigences de la plage de tension du produit. la gamme de tension du produit.
6. le diamètre du fil utilisé doit être suffisant pour supporter le luminaire à LED connecté, et veiller à ce que le câblage soit sécurisé afin d'éviter que le fil ne surchauffe ou qu'un mauvais contact ne déclenche un accident.
7. avant la mise sous tension, s'assurer que tous les câbles sont corrects afin d'éviter d'endommager le luminaire en raison d'erreurs de câblage. luminaire en raison d'erreurs de câblage.

La télécommande tactile comporte 9 touches tactiles, dont les fonctions sont les suivantes :

Les connexions du contrôleur sont illustrées :

- ① Marche/Arrêt
- ⑤ Changement de mode
- ② Anneau de couleur tactile
- ③/⑥ Réglage de la température de la couleur
- ④/⑧ Réglage de vitesse dynamique
- ⑦/⑨ Réglage de luminosité dynamique

Mode:

NUMERO.	FONCTION	TELECOMMANDE
1	Rouge statique	La luminosité est réglable. La vitesse est non réglable
2	Vert statique	
3	Bleu statique	
4	Sauts RGB	
5	Bleu-vert statique	
6	Jaune statique	
7	Blanc statique	
8	Violet statique	La luminosité est réglable La vitesse est réglable
9	RGB graduel	
10	Sauts à 7 couleurs	
11	7-couleurs graduelles	

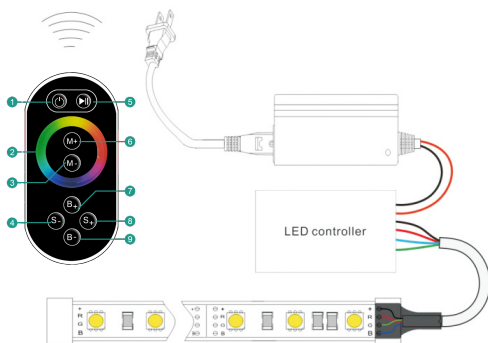

2. Gestion de l'alimentation électrique :

La télécommande passe en mode veille (état intouchable) si elle est appuyée pendant plus de 20 secondes. Si cela se produit, veuillez secouer légèrement la télécommande une fois. Si cela se produit, secouez-la légèrement une fois et la télécommande reviendra à son état de fonctionnement normal (état tactile).

3. instructions concernant le voyant lumineux :

- 3.1 Lorsque le voyant PWR est allumé, la télécommande est en veille ou envoi un signal ; lorsque le voyant PWR est éteint, la télécommande passe en mode veille. Lorsque le voyant PWR est éteint, la télécommande passe en mode veille.
- 3.2 Lorsque le voyant RF est allumé, cela signifie que la télécommande envoi un signal ; lorsqu'il est éteint, cela signifie qu'aucun signal n'est envoyé.

- ◆ Music ConnectionDescription
- ◆ Music ConnectionDescription

TUSE YOUR OWN MOBILE PHONE TO FREELY CONTROL YOUR FAVORITE MUSIC



Turn on the Bluetooth of your mobile phone and find the name of the shower head Bluetooth then connect it. So that you can start playing wonderful music. Allumez le bouton d'allumage de votre téléphone portable et trouvez le nom de la douche, de la tête de douche et connectez-la. Vous pouvez alors commencer à jouer de la musique merveilleuse.

Do's

1. In order to keep the mixer surface bright, please clean the mixer regularly.
2. Rinse the faucet with clean water and wipe it with a soft cotton cloth.
3. Use one of the following cleaners to remove dirt from the surface:
 - a. Mild liquid cleaner.
 - b. Colorless glass cleaner and powder cleaner that do not cause abrasion and can be dissolved completely.
 - c. Polish liquid that does not cause abrasion.

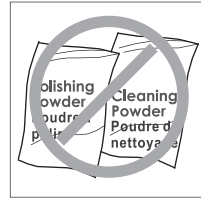

À faire

1. Pour que la surface du mixeur reste brillante, nettoyez-le régulièrement.
2. rincer le robinet à l'eau claire et l'essuyer avec un chiffon doux en coton.
3. utilisez l'un des nettoyants suivants pour enlever la saleté de la surface la surface :
 - a. Nettoyant liquide doux.
 - b. Nettoyant incolore pour vitres et nettoyant en poudre qui ne causent pas d'abrasion et peuvent être dissous. ne provoquent pas d'abrasion et peuvent être dissous complètement.
 - c. Liquide de polissage qui ne provoque pas d'abrasion.

Don'ts

- a. Avoid using cleaning powder, harsh cleaning chemicals, brushes and coarse cloth to prevent scratching and friction.
- b. Do not use acid cleaners to clean the faucet as they may cause surface corrosion of the faucet. If the faucet is exposed to harmful acid substances, please rinse it immediately with water.

À ne pas faire

- a. Éviter d'utiliser de la poudre de nettoyage, des produits chimiques agressifs, des brosses et des chiffons grossiers pour éviter les rayures et les frottements.
- b. Ne pas utiliser de nettoyants acides pour nettoyer le robinet car ils peuvent provoquer une corrosion de la surface du robinet. Si le robinet est exposé à des substances acides nocives, veuillez le rincer immédiatement à l'eau.